

VIVAX

Simply good.

BT Audio System BS-1000 BS-1001

HR

Upute za uporabu

Jamstveni list / Servisna mjesta

BIH

Korisničko uputstvo

Garantni list / Servisna mjesta

SR

Korisničko uputstvo

Garantni list / Servisna mesta

CG

Korisničko uputstvo

Izjava o saobraznosti / Servisna mjesta

MAK

Упатства за употреба

Гарантен лист / Цервисни места

AL

Udhëzime për shfrytëzim

Fletë garancioni / Qendrat e servisimit

SLO

Navodila za uporabo / Garancijska Izjava

ENG

Instruction manual



Kada odspojite kabel tijekom punjenja i želite ga ponovno uključiti, pričekajte barem 20 sekundi. Ako uključite kabel u roku od 20 sekundi, uređaj se više neće moći puniti. Nakon toga isključite kabel za napajanje i pričekajte tri minute da ga ponovno uključite.

Prilikom reprodukcije glazbe tijekom punjenja, ugodite jačinu zvuka na srednju jačinu ili manje, jer za neke audio reprodukcije, naročito s teškim basom, punjač možda neće moći osigurati dovoljnu struju za punjenje.

UPOZORENJE: Kako biste produžili trajnost baterije, ne držite uređaj neprekidno na punjaču i nemojte ostavljati uređaj na punjenju dulje od 10 sati.

PREGLED DIJELOVA I KOMANDI

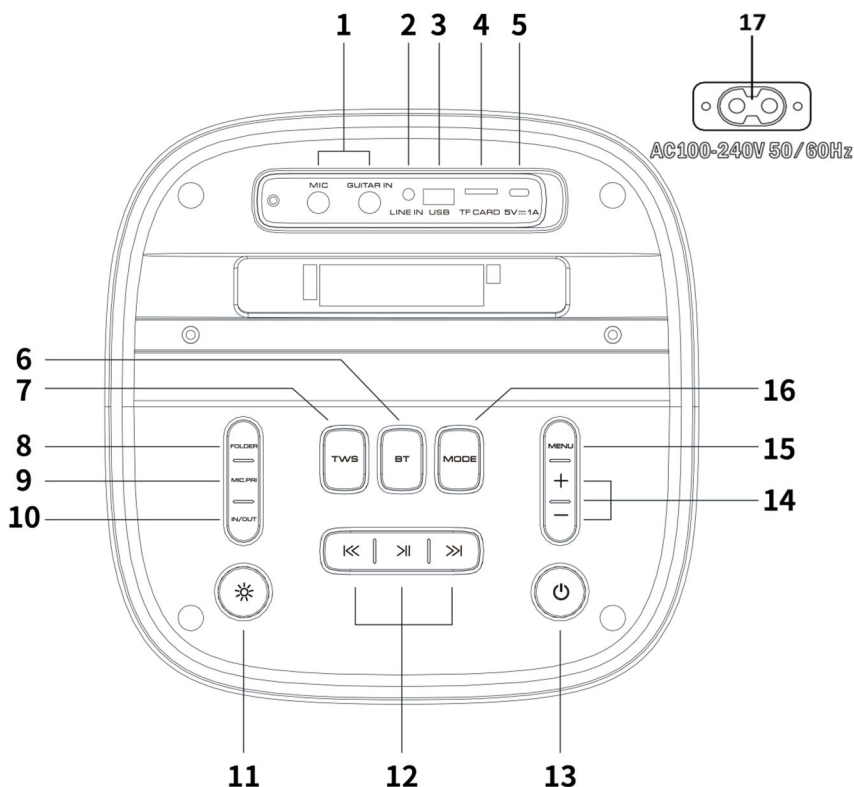

PRETHODNI

Bluetooth način: Reproducirajte prethodni glazbeni zapis na povezanom Bluetooth uređaju.

USB/TF način: Reproducirajte ili pauzirajte prethodni glazbeni zapis.

FM način: Odaberite prethodnu radio stanicu.

PAUZA / REPRODUKCIJA

Bluetooth način rada: Reproducirajte ili pauzirajte glazbu na povezanom Bluetooth uređaju.

USB/TF način: Reproducirajte ili pauzirajte trenutni glazbeni zapis.

FM način: Automatsko skeniranje radio postaja.

13. UKLJUČI / ISKLJUČI

Dugo pritisnite 2~3 sekunde za uključivanje/isključivanje zvučnika.

NAPOMENA: Kada je uređaj isključen tipkom za napajanje uređaja, nije ga moguće uključiti putem daljinskog upravljača.

14. VOL + / - :

Kratko pritisnite za povećanje glavne glasnoće. Dugo pritisnite za brže podešavanje.



Kratko pritisnite za smanjenje glavne glasnoće. Dugo pritisnite za brže podešavanje.

15. MENU:

Kratko pritisnite za podešavanje TREBLE/BASS/MIC VOL/MIC ECHO/MIC TREBLE/MIC BASS/GUITAR VOL i prema tome kontrolirajte glasnoću. Dugi pritisak: vraćanje na tvorničke postavke. Prikaz simbola na displeju:

	TREBLE JAČINA
	JAČINA BASA
	JAČINA MIKROFONA
	JEKA MIKROFONA
	MIKR. TREBLE JAČINA
	MIKR. BAS JAČINA
	JAČINA GITARE

16. MOD:

Odaberite ulazni izvor za glazbu. Bluetooth, FM radio, AUX ulaz, USB/TF (ako je umetnut). Dugi pritisak: Uključivanje/isključivanje glasovne obavijesti.

Prikaz simbola na displeju:

Bluetooth Mod	FM radio	LINE IN	USB mod	TF Kartica

17. AC 100-240V Ulaz

DALJINSKI UPRAVLJAČ

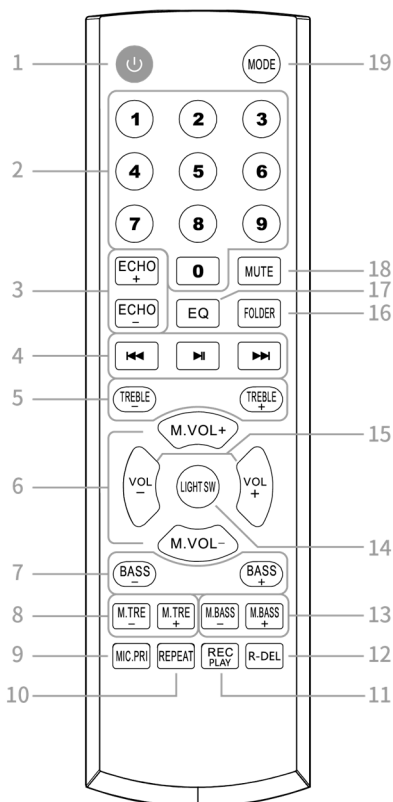

- UKLJ./ISKLJ.:** Način mirovanja (Kada nema ulaznog signala, zvučnik će automatski ući u način mirovanja).
- BROJEVI 0-9:** Odaberite pjesmu iz vanjske memorije (USB/TF) ili FM postaje.
- JEKA +/-:** Podesite glasnoću jeke mikrofona.
- PRETHODNI:** Bluetooth način: Reproducirajte prethodni glazbeni zapis na povezanom Bluetooth uređaju.
USB/TF mod: Reproducirajte prethodnu radio stanicu.
FM način: Odaberite prethodnu radio stanicu.
- REPRODUKCIJA/PAUZA:** Bluetooth način rada: Reproducirajte ili pauzirajte glazbu na povezanom Bluetooth uređaju.
USB/TF način: Reproducirajte ili pauzirajte trenutni glazbeni zapis.
FM način: Automatsko skeniranje radio postaja.
- SLJEDEĆI:** Bluetooth način rada: Reproducirajte sljedeći glazbeni zapis na povezanom Bluetooth uređaju.
USB/TF način rada: Reproducirajte sljedeći glazbeni zapis.
FM način: Odaberite sljedeću radio stanicu.
- TREBLE +/-:** Podešavanje visokih tonova.
- MIC. VOL +/-:** Podešavanje glasnoće mikrofona.
- BASS +/-:** Podešavanje basa.
- MIC. TREBLE +/-:** Podešavanje visokih tonova mikrofona.
- MIC.PRI.:** Uključite/isključite funkciju prigušivanja glazbe.
- REPEAT (PONAVLJANJE):** USB/TF način rada: Postavite na "ONE" za ponavljanje jednog zapisa. Postavite na "SVE" za reprodukciju svih zvučnih zapisa.
- REC PLAY (SNIMANJE):** Kratkim pritiskom snimite glas mikrofona/zvuk gitare na vanjsku memoriju (USB/TF kartica). Dugo pritisnite za reprodukciju snimljene datoteke. Pritisnite MODE za povratak na USB mod za reprodukciju glazbe..
- R-DEL (BRISANJE):** Izbrisi snimljenu datoteku.
- MIC. BASS +/-:** Podesite zvuk basa mikrofona.
- LIGHT SW (SVJETLO):** Promijenite stil ili boju svjetla.
- VOL(GLASNOĆA) +/-:** Podesite glasnoću glazbe.
- FOLDER (MAPA):** Odaberite glazbenu mapu koju želite reproducirati.
- EQ:** Odaberite unaprijed postavljenu glazbu.
 - Flat
 - Pop
 - Rock
 - Jazz
 - Classic
- MUTE:** Isključite zvuk. Pritisnite opet za uključivanje zvuka.
- MODE:** Odaberite ulazni izvor (Bluetooth, FM radio, linijski ulaz, USB, TF kartica). Dugo pritisnite za uključivanje/isključivanje glasovne obavijesti.

OTKLANJANJE POTEŠKOĆA

U slučaju pojave pojedinih poteškoća, pročitajte donje upute prije nego što uređaj odnesete na popravak. U slučaju da niste u mogućnosti otkloniti problem pomoću donjih naputaka, molimo kontaktirati ovlaštenog trgovca ili službu za korisnike.

UPOZORENJE:

Ni u kojem slučaju nemojte sami popravljati i otvarati uređaj.

Jamstvo nije važeće ukoliko je uređaj otvaran od strane neovlaštene osobe.

Nema zvuka / Uređaj se ne uključuje

- **Razina zvuka nije ugođena**
Ugodite zvuk pomoću tipke VOLUME
- **Baterija je prazna**
Priključite kabel za punjenje u uređaj i napunite bateriju

Uređaj ne reagira na kontrole-

Elektrostasko pražnjenje

Isključite uređaj preklapanjem sklopke za uključenje u položaj OFF, pričekajte nekoliko minuta i ponovno uključite uređaj.

TECHNICAL SPECIFICATIONS

TEHNIČKE SPECIFIKACIJE	
OPĆENITO	
Napajanje	AC: 100-240V, 50/60Hz
Snaga (Maksimalna)	100W
Baterija / Vrijeme rada *	Lead-acid, 7500mAh / Cca. 5,5h na Maks./ 13,5h na srednjoj jačini
Dimenzije	Približno 310 mm(Š)x295mm(D)x715mm(V)
Radna temperatura	+5°C - +35°C
PRIJAMNIK	
FM Frekvencija	FM: 87.5-108 MHz
Bluetooth pojas	2402-2480 MHz, Max poj.ant.: 2.81 dBi, domet do 10m***
AUDIO DIO	
Izlazna snaga	Max. 100 Watt RMS, 40Hz-18kHz, SNR >65dB
Subwoofer/Visokotonac	Bas: 2x210mm, Visokotonac: 2x62mm
OPREMA UZ UREĐAJ	
Upute za uporabu i jamstvena iz.	1
Kabel za napajanje/punjenje	1
Daljinski upravljač	1
Dva Bežična mikrofona	1

* Dizajn i specifikacije su predmet stalne promjene u svrhu poboljšanja proizvoda. Proizvođač zadržava pravo promjenjati specifikacije bez prethodne najave.

** Vrijeme rada baterije je aproksimativno; Ovisi o sobnoj temperaturi, stanju baterije i načinu korištenja uređaja.

*** Na domet Bluetooth veze utječu zidovi, prepreke i kretanje. Za optimalne performanse, postavite uređaj u prostoriji u blizini BT uređaja, tako da nema prepreka kao što su zidovi, namještaj i sl.

Odlaganje u otpad stare električne i elektroničke opreme



Proizvodi označeni ovim simbolom označavaju da proizvod spada u grupu električne i elektroničke opreme (EE proizvodi) te se ne smije odlagati zajedno s kućnim i glomaznim otpadom. Zbog toga ovaj proizvod treba odložiti na označeno sabirno mjesto za prikupljanje električne i elektroničke opreme. Pravilnim odlaganjem ovog proizvoda spriječiti ćete moguće negativne posljedice na okoliš i ljudsko zdravlje, koje bi inače mogli biti ugroženi zbog neodgovarajućeg odlaganja istrošenog proizvoda. Recikliranjem materijala iz ovog proizvoda pomoći ćete sačuvati zdrav životni okoliš i prirodne resurse.

Za detaljne informacije o sakupljanju EE proizvoda obratite se M SAN Grupi d.o.o. ili prodavaonici u kojoj ste kupili proizvod. Više informacija možete pronaći na www.elektrootpad.com i info@elektrootpad.com te pozivom na broj: 062 606 062.

Odlaganje potrošenih baterija



Provjerite lokalne propise u vezi odlaganja potrošenih baterija ili nazovite lokalnu službu za korisnike kako bi dobili upute o odlaganju starih i potrošenih baterija.

Baterije iz ovog proizvoda ne smiju se bacati zajedno s kućnim otpadom. Obavezno odložite stare baterije na posebna mjesta za odlaganje iskorištenih baterija koja se nalaze na svim prodajnim mjestima gdje možete kupiti baterije.

EU Izjava o sukladnosti

M SAN grupa d.o.o. ovime izjavljuje da je radijska oprema tipa Audio reproduktor u skladu s Direktivom 2014/53/EU (RED Direktiva).

Cjeloviti tekst EU izjave o sukladnosti dostupan je na sljedećoj internetskoj adresi: www.msan.hr/dokumentacija/artikala.



BS-1000 BS-1001

Bluetooth/MP3 Plejer sa FM Radiom i Karaoke funkcijom



Karakteristike

- Bluetooth 5.0 wireless-domet 10 metara.
- TWS (True Wireless Stereo) funkcija – uparivanje 2 zvučnika kao par
- Karaoke zvučnik sa 2x8" snažnim vuferom i dva visokotonca
- Audio izlaz 100W RMS
- LED rasveta s promenom boje svetla
- Digitalni FM radio
- Bežični mikروفon + 1x ulaz za mikروفon i 1x ulaz za gitaru (5mm)
- AUX IN 3,5mm audio ulaz
- USB/TF priključak- podržava datoteke u MP3 formatu, do 32GB
- Ugrađena punjiva baterija 7500mAh
- Trajanje baterije: do 13,5 sati na srednoj jačini, do 5,5h na maksimalnoj jačini

Oprema uz uređaj:

- Kabl za napajanje i punjenje
- Korisničko upustvo
- Daljinski upravljač
- Dva bežična mikrofona

Dobrodošli

Zahvaljujemo na kupovini audio uređaja VIVAX BS-1000/1001. Molimo vas da pažljivo pročitate i sledite sva uputstva navedena u ovom priručniku kako biste s lakoćom mogli da koristite ovaj proizvod. Preporučujemo da ova uputstva sačuvate kako biste ih, u slučaju potrebe, mogli koristiti u budućnosti.

Ukoliko sledite sva uputstva, sigurni smo da ćete biti zadovoljni vašim novim Audio sistemom.

VAŽNA SIGURNOSNA UPOZORENJA

Uređaj je tako dizajniran i proizveden da je potpuno siguran za upotrebu ukoliko se njime pravilno rukuje. Međutim, nepravilna upotreba može da dovede do potencijalnih opasnosti kao što su električni udar ili požar. Pažljivo pročitatite sva uputstva o bezbednosti i upotrebi pre instalacije i upotrebe i pridržavajte se svih upozorenja navedenih u priručniku kao i na uređaju.

OPREZ: KAKO BI SE SMANJILA OPASNOST OD ELEKTRIČNOG UDARA, NEMOJTE DA OTVARATE UREĐAJ. U UREĐAJU NEMA DELOVA ILI KOMANDI KOJE SU NAMJENJENE PODEŠAVANJU OD STRANE KORISNIKA. ZA POPRAVKE KONTAKTIRAJTE OVLAŠĆENI SERVIS.

1. **Voda i vlaga** – Uređaj ne sme da se upotrebljava u blizini vode ili u prostorijama sa visokom vlažnošću vazduha - npr. u blizini kade, umivaonika, sudopera, bazena ili u vlažnom podrumu, perionici i slično.
2. **Ventilacija** – Uređaj treba postaviti tako da se ne ometa pravilna ventilacija uređaja. Npr. uređaj ne sme da se stavlja na krevet, kauč, tepih i slične površine koje mogu blokirati ventilacijske otvore. Takođe, ne sme da se stavlja u ugrađene instalacije, poput polica za knjige ili ormariće, koje mogu ometati ili blokirati protok vazduha kroz ventilacijske otvore.
3. **Vrućina** – Uređaj smestite dalje od izvora toplote kao što su radijatori, grejalice, peći i drugi uređaji (uključujući i pojačala) koji stvaraju toplinu.
4. **Izvor napajanja** – Uređaj sme da se priključi samo na električno napajanje koje je navedeno u uputstvima i koje je naznačeno na uređaju (5VDC, 1A Max).
5. **Zaštita kablja za punjenje** – Kabl za punjenje treba da bude smešten tako da nije verovatno da će se po njemu gaziti ili ga pritiskati drugim predmetima. Nemojte da uvijate, gnječite ili savijate kabl ili da vučete uređaj za kabl.
6. **Čišćenje** – Uređaj čistite mekanom vlažnom krpom. Nemojte da koristite rastvarače ili abrazivna sredstva. To može nepovratno da ošteti uređaj.
7. **Strani predmeti i ulazak tečnosti** – Pazite da strani predmeti ne padnu na uređaj. Isto tako pazite da se na uređaj ne prospe voda ili neka druga tečnost. Ukoliko se to dogodi, odmah isključite uređaj i kontaktirajte servis.
8. **Dodaci** – Nemojte da koristite bilo kakve dodatke na uređaju, osim ako ih nije odobrio ili preporučio proizvođač.
9. **Ukoliko se uređaj ne koristi** – Ako uređaj neće biti u upotrebi duže vremena, npr. mesec dana ili duže, kabl za punjenje treba da odspojite sa uređaja, kako bi se sprečilo oštećenje baterije uređaja. Čuvajte uređaj na suvom i tamnom mestu.
10. **Servis** – Nemojte da pokušavate da popravljate ili prepravljate uređaj. Popravke uređaja prepustite stručnom i ovlašćenom servisnom osoblju.

11. **UPOZORENJE:** Uređaj sadrži punjive baterije. Ukoliko baterije postanu slabe ili se istroše, za promenu baterija, kontaktirajte ovlašćeni servis ili prodavca.
 - *Uređaj i baterije ne smeju biti izloženi preteranom zagrevanju i toploti, npr. sunčevoj svetlosti, zagrevanju ili vatri.*
 - *Hemikalije u bateriji mogu da uzrokuju nadraživanje kože. Ako hemikalije dotaknu vašu kožu, odmah je operite.*
12. Duža upotreba Audio uređaja ili upotreba na visokoj jačini može trajno da oštetiti vaš sluh. Ako osetite zujanje u ušima ili druge probleme odmah prekinite upotrebu. Preporuka je da koristite uređaj na umerenoj jačini.
13. Mesta izložena vibracijama mogu da utiču na oštećenje unutrašnjih delova uređaja. Uređaj ne sme da bude smešten u blizini otvorenog plamena i izvora jake toplote, kao što su električne grejalice, peći i sl.
14. Nemojte dozvoliti deci da se igraju uređajem!
Ovaj aparat nije prikladan da ga koriste osobe (uključujući decu) sa smanjenim fizičkim, senzornim ili mentalnim sposobnostima ili nedostatkom iskustva i znanja, osim ukoliko nisu pod nadzorom osobe koja je odgovorna za njihovu bezbednost ili su upućene u bezbedno rukovanje uređajem.
15. Uređaj postavite na čvrstu i ravnu površinu kako bi bio stabilan i kako bi sprečili prevrtanje ili pad uređaja
16. Ne prekrivajte uređaj. Mora da postoji razmak između uređaja i okolnih površina kako ne bi došlo do pregrevanja.



PRIPREMA ZA UPOTREBU

Otvaranje pakovanja i postavljanje

- Pažljivo izvucite uređaj iz kartonskog pakovanja i uklonite sve ostatke ambalaže i pakovanja sa samog uređaja.
- Uklonite sve opisne etikete koje se mogu nalaziti na prednjoj ili gornjoj strani uređaja. Ne uklanjajte nalepnice koje se nalaze na zadnjoj strani ili na tasterima uređaja.

NAPAJANJE UREĐAJA-PUNJENJE

Uređaj se isporučuje sa snažnom punjivom baterijom od 7500mAh. Uređaj može da reprodukuje muziku više sati napajan baterijom. Kada baterija oslabi, zvučnik se oglašava porukom "Lower Power, Please Charge", sa tri glasovna upozorenja u razmaku od 1 minuta, a zatim će se zvučnik automatski isključiti. Koristite priloženi kabl za napajanje, uključite ga u utičnicu za napajanje da biste napunili bateriju.

1. Isključite jedinicu (dugme za uključivanje/isključivanje ).
- Jedinicu možete puniti u ON stanju, ali punjenje će biti sporije.
2. Priključite priloženi kabl za napajanje u AC priključak za napajanje naizmjeničnom strujom na zadnjoj strani uređaja.
3. Priključite drugi kraj kabla za napajanje u utičnicu 100-240V, 50/60Hz.
4. Indikatorska lampica punjenja svetleće crveno.
 - Vreme punjenja bi trebalo da bude približno 6-7 sati.
 - Kada je baterija potpuno napunjena, indikatorska lampica će postati zelena.

Note:

ON/OFF daljinski upravljač:

Kada isključite jedinicu daljinskim upravljačem, jedinica se ne može puniti. Pritisnite dugme za napajanje 3 sekunde da se pokrene, a zatim ga stavite da se puni.

Tokom punjenja ukoliko iskopčate kabl za napajanje i želite da ga ponovo priključite, nemojte ga odmah uključivati i sačekajte najmanje 20 sekundi. Ako kabl priključite u roku od 20 sekundi, uređaj neće moći ponovo da se puni. Nakon toga isključite kabl za napajanje i sačekajte tri minute da ponovo priključite.

Kada puštate muziku tokom punjenja, podesite jačinu zvuka na sredinu, jer za neku muziku sa jakim basom punjač možda neće moći privremeno da obezbedi dovoljnu struju, kao kad je ispod maksimalne jačine.

PAŽNJA: Da biste produžili vek trajanja baterije, nemojte ostavljati uređaj neprekidno na punjaču ili jedinici za punjenje duže od 10 sati.

PREGLED DELOVA I KOMANDI

Gornja strana

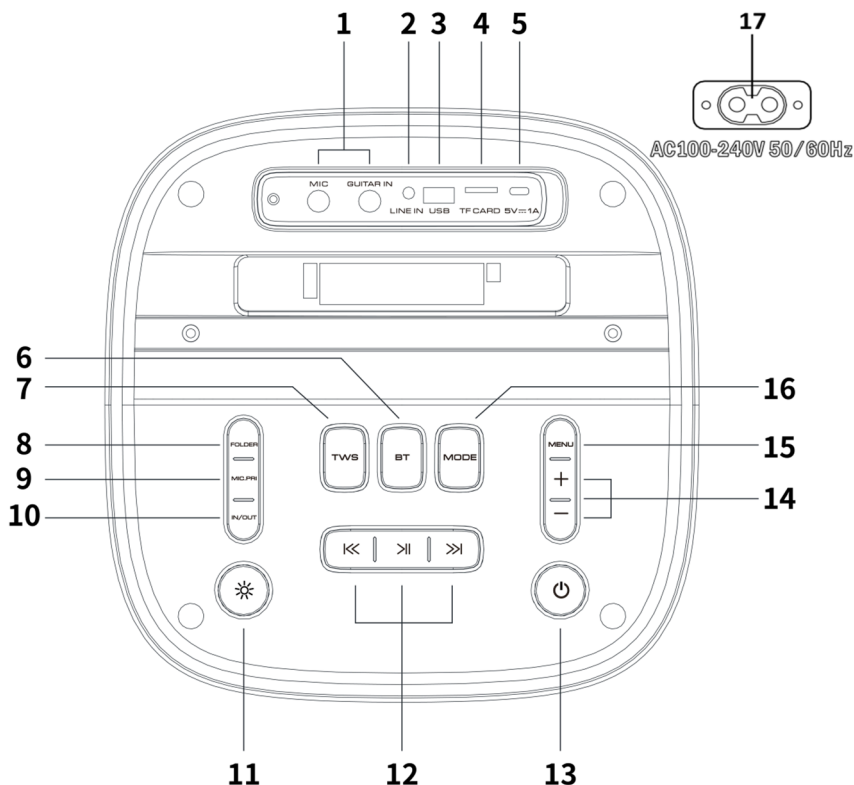

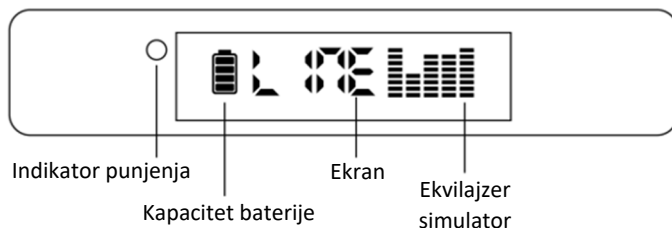

Kontrolni Panel

1. MIC/GUITAR:

Ulazi za mikrofon i gitaru, za žičano povezivanje mikrofona i gitare (5mm).

2. LINE IN:

Analogni 1/8" stereo ulazni priključak za eksterni audio izvor.

3. USB:

USB priključak za reprodukciju audio sadržaja sa eksterne USB memorije.

4. TF Card

Priključak TF kartice za reprodukciju audio sadržaja sa TF kartice.

5. 5V 1A (Type C):

Koristi se za punjenje telefona ili drugih uređaja.

6. BT:

Kratko pritisnite da izaberete Bluetooth režim. Ako je uređaj već povezan, dugo pritisnite da biste isključili uređaj.

7. TWS:

Kratko pritisnite da biste pretražili i uparili uređaj sa drugim zvučnikom, ponovo dugo pritisnite da biste prekinili vezu sa uparenim zvučnikom.

8. FOLDER:

Pritisnite da promenite folder i reprodukujete drugi sadržaj.

9. MIC. PRI. (MICROPHONE PRE-AMPLIFIER)

Uključite ili isključite funkciju prigušivanja muzike. Podesite jačinu zvuka muzike kada je prisutan glasovni signal mikrofona.

10. IN/OUT

Pritisnite da izaberete spoljašnji ili unutrašnji način rada.

11. LIGHT

Promenite stilove/boje LED svetla. Postoje 2 načina rada svetla, za promenu režima dugo pritisnite ☀, kratko pritisnite za izbor boje svetla u oba načina.

12. NEXT

Bluetooth mod: Pritisnite da pustite sledeću muzičku numeru sa povezanog Bluetooth uređaja.

USB/TF mod: Pritisnite da pustite sledeću muzičku numeru ili da pauzirate.

FM mod: Pritisnite da izaberete sledeću radio stanicu.

PREVIOUS:

Bluetooth mode: Pustite prethodnu muzičku numeru sa povezanog Bluetooth uređaja.

USB/TF mode: Pritisnite da pustite prethodnu muzičku numeru.

FM mode: Pritisnite da izaberete prethodnu radio stanicu.

PAUSE / PLAY

Bluetooth mode: Pritisnite da pustite ili pauzirate numeru sa povezanog Bluetooth uređaja.

USB/TF mode: Pritisnite da pustite ili pauzirate trenutnu muzičku numeru.

FM mode: Pritisnite da automatski pretražite radio stanice.

13. POWER

Dugo pritisnite (2-3 sekunde) da biste uključili/isključili zvučnik.

NAPOMENA: Kada je uređaj isključen na **POWER** dugmetu, nije ga moguće uključiti putem daljinskog upravljača.

14. VOL + / - :

Kratko pritisnite da povećate jačinu zvuka. Dugo pritisnite za brzo povećanje jačine.



Kratko pritisnite da smanjite jačinu zvuka. Dugo pritisnite za brzo smanjenje jačine.

15. MENU:

Kratko pritisnite da biste podesili TREBLE/BASS/MIC VOL/MIC ECHO/MIC TREBLE/MIC BASS/GUITAR VOL i kontrolisali jačinu u skladu sa tim.

Dug pritisak: Resetovanje na fabrička podešavanja.

Značenje simbola na ekranu:

	TREBLE VOLUME
	BASS VOLUME
	MIC VOLUME
	MIC ECHO
	MIC. TREBLE VOLUME
	MIC BASS VOLUME
	GUITAR BOLUME

16. MODE:

Izaberite ulazni izvor za reprodukciju muzike. Bluetooth, FM radio, Line in, USB/TF (ako je stavljeno).

Dug pritisak: Uključite/isključite glasovne komande.



Značenje simbola na ekranu:

Bluetooth Mod	FM radio	LINE IN	USB mod	TF Card





17. AC 100-240V Ulaz

FUNKCIJE



USB / TF Card Mod

1. Kada stavite USB memoriju ili TF karticu, uređaj će ući u USB/TF mod rada i automatski će reprodukovati muziku, ili možete pritisnuti „Mode“ dok se ne izabere USB/TF način rada.
2. Kratko pritisnite taster  za pauziranje ili reprodukciju muzičke numere.
3. Kratko pritisnite taster  za prethodnu pesmu. Dugo pritisnite da biste premotali unazad.
4. Kratko pritisnite taster  za sledeću pesmu. Dugo pritisnite da biste premotali unapred.

BLUETOOTH MOD I POVEZIVANJE

- Pritisnite dugme MODE ili BT na kontrolnij ploči ili na jedinici daljinskog upravljača.
 - Postavite pametni telefon ili drugi uređaj koji povezujete na udaljenosti do 15 metara.
 - Aktivirajte Bluetooth na svom pametnom telefonu i počnite da tražite Bluetooth zvučnik.
 - Izaberite model „BS-1000“ / „BS-1001“ na listi uređaja koje je pronašao mobilni telefon.
5. Kratko pritisnite taster  da pustite ili pauzirate muziku.
 6. Kratko pritisnite taster  ili  da izaberete prethodnu ili sledeću muzičku numeru.
 7. Dugo pritisnite taster  ili  za premotavanje unazad ili unapred.



FM RADIO

1. Pritisnite dugme MODE dok ne uđete u mod FM radija.
2. Pritisnite  da automatski skenirate radio stanice i automatski ih memorišete.
3. Pritisnite  ili  za navigaciju napred ili nazad FM radio stanica.

AUX IN (LINE IN MOD)

1. Pritisnite dugme MODE dok se ne izabere LINE-in mod rada. Pustite muziku na uređaju koji je povezan na LINE ulaz.
2. Uverite se da imate 3.5mm AUX kabl priključen na audio uređaj od AUX porta na vrhu zvučnika.
3. U AUX modu rada, možete kontrolisati funkcije samo preko audio uređaja, osim jačine zvuka koju možete podesiti na bilo kom uređaju.

TWS (TRUE WIRELESS STEREO)

1. Povežite dva ista modela zvučnika, kratko pritisnite dugme  na jednom uređaju (kao sekundarnom uređaju), kada se uspešno poveže LCD ekran sekundarnog uređaja prikazuje  bez treperenja.
2. Na drugom uređaju (kao primarnom uređaju), se možete povezati Bluetooth-om sa svojim pametnim telefonom ili ubaciti USB memoriju, TF karticu, koristiti FM, AUX funkciju, a zatim slušati muziku na oba zvučnika.
3. Možete menjati jačinu zvuka i koristiti dugme NEXT/PAUSE/PREVIOUS na bilo kom zvučniku, obe jedinice prate isto.
4. Napomena: TWS funkcija podržava samo vezu jedan na jedan. Ne omogućavajte TWS funkciju na više uređaja istovremeno.

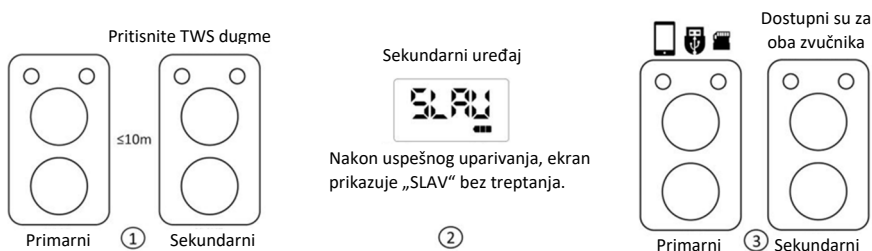

STANDBY MOD

1. Pritisnite POWER dugme na daljinskom upravljaču za ulazak u stanje pripravnosti; za izlazak iz stanja pripravnosti ponovo pritisnite POWER dugme.
2. Kada nema ulaznog signala duže od 15 minuta, zvučnik će automatski ući u stanje pripravnosti.
3. Kada je zvučnik u stanju pripravnosti duže od 15 minuta, zvučnik će se automatski isključiti.

UPOZORENJA:

UPOZORENJE: NE PUNITE UREĐAJ AKO JE PRIKLJUČAK PUNJENJA MOKAR ILI VLAŽAN ILI TEČNOST MOŽE DA UĐE U OTVORE UREĐAJA.

ZA VREME PUNJENJA BATERIJE, NEMOJTE OSTAVLJATI UREĐAJ BEZ NADZORA!

UVEK ODSPOJITE KABL NAPAJANJA AKO UREĐAJ NEĆETE KORISTITI DUŽE VREME.

AKO NEĆETE DUGO DA KORISTITE UREĐAJ, NADOPUNJUJTE BATERIJU SVAKIH 6 MESECI.

DALJINSKI UPRAVLJAČ

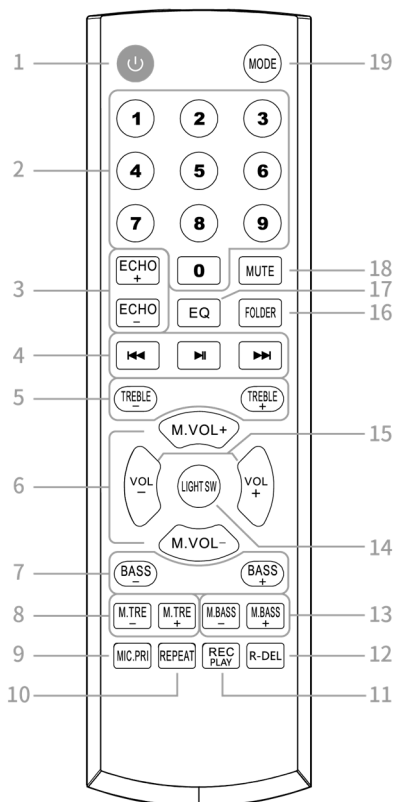

- POWER:** STANDBY mod (kada nema ulaznog signala, zvučnik će automatski ući u stanje pripravnosti).
- BROJEVI 0-9:** Za izbor muzičke numere iz eksterne memorije (USB/TF) ili FM stanice.
- ECHO +/-:** Podešavanje eho jačine mikrofona.
- PREVIOUS:** Bluetooth mod: Pustite prethodnu muzičku numeru sa povezanog Bluetooth uređaja.
USB/TF mod: Pustite prethodnu radio stanicu.
FM mod: Izaberite prethodnu radio stanicu.
- PAUSE/PLAY:** Bluetooth mod: Pustite ili pauzirajte muziku na povezanom Bluetooth uređaju.
USB/TF mod: Pustite ili pauzirajte trenutnu muzičku numeru
FM mod: Automatsko pretraživanje radio stanica.
- NEXT:** Bluetooth mod: Pustite sledeću muzičku numeru sa povezanog Bluetooth uređaja.
USB/TF mode: Pustite sledeću muzičku numeru.
FM mode: Izaberite sledeću radio stanicu.
- TREBLE +/-:** Podešavanje visokih tonova.
- MIC. VOL +/-:** Podešavanje jačine zvuka mikrofona.
- BASS +/-:** Podešavanje jačine basa.
- MIC. TREBLE +/-:** Podešavanje visokih tonova mikrofona.
- MIC. PRI.:** Podešavanje prigušivanja muzike za mikrofona. Uključite/Isključite funkciju.
- REPEAT:** Podešavanje ponavljanja reprodukcije audio sadržaja za USB/TF mod: Izaberite "ONE" da se ponavlja jedna numera. Izaberite "ALL" da se ponavljaju sve numere.
- REC PLAY:** Kratko pritisnite za snimanje glasa mikrofona/zvuka gitare na eksternu memoriju (USB/TF kartica). Dugo pritisnite da biste reprodukovali snimljeni audio sadržaj. Pritisnite MODE da biste se vratili nazad u USB režim za reprodukciju muzike.
- R-DEL:** Brisanje snimljenog audio sadržaja.
- MIC. BASS +/-:** Podešavanje jačine basa mikrofona.
- LIGHT SW:** Podešavanje stila ili boje LED svetla.
- VOL +/-:** Podešavanje jačine zvuka zvučnika.
- FOLDER:** Biranje muzičkog foldera koji želite da reprodukujete.
- EQ:** Izbor podešenih muzičkih EQ.
1.Flat 2.Pop 3.Rock 4.Jazz 5.Classic
- MUTE:** Isključivanje zvuk zvučnika. Pritisnite ponovo da uključite zvuk.
- MODE:** Izaberite izvor audio signala (Bluetooth, FM radio, Line in, USB, TF card) Dugo pritisnite da biste uključili/isključili glasovne komande.

BATERIJE DALJINSKOG UPRAVLJAČA (opcija, samo neki modeli)

Otvorite zadnji poklopac kako biset otvorili odeljak za baterije daljinskog upravljača.

Umetnite dve AAA baterije. Obezbedite da se (+) i (-) na bateriji poklapa sa (+) i (-) naznačenim na odeljku za baterije.

NAPOMENE

- *Slika proizvoda služi samo za informaciju, stvarni proizvod može da se razlikuje u izgledu.*
 - *Stare baterije odložite u označeno mesto za odlaganje. Nemojte bacati baterije u vatru.*
 - *Ne mešajte tipove baterija te ne kombinujte korišćene sa novim baterijama.*
 - *Odmah zamenite prazne baterije kako biste sprečili curenje kiseline u odeljak za baterije daljinskog upravljača.*
 - *Ukoliko ne planirate koristiti daljinski upravljač duže vreme izvadite baterije.*
 - *Baterije ne bi trebale da se izložu preteranoj toploti poput sunčeve svetlosti, grejalica ili vatri.*
- Hemikalije iz baterija mogu izazvati osip i opekotine na koži. Ukoliko baterije cure, očistite odeljak krpom. Ukoliko hemikalije dođu u doticaj sa kožom, odmah operite kožu.*

ODRŽAVANJE I BEZBEDNOST

- Uređaj postavite na čvrstu i ravnu površinu kako bi bio stabilan.
- Uređaj, baterije ne smete izlagati vlazi, kiši ili uslovima visoke temperature niti jakoj sunčevoj svetlosti.
- Nemojte pokrivati uređaj. Potrebno je osigurati odgovarajuće uslove u kojima mora postojati razmak između uređaja i ostalih površina kako ne bi došlo do pregrevanja.
- Koristite mekanu i suhu tkaninu prilikom čišćenja uređaja. Nemojte koristiti sredstva za čišćenje koja sadrže alkohol, amonijak, benzin ili abrazivna sredstva koja mogu oštetiti uređaj.



OTKLANJANJE POTEŠKOĆA

U slučaju pojave poteškoća u radu, pročitajte donja uputstva pre nego što uređaj odnesete na popravku. U slučaju da niste u mogućnosti otkloniti problem pomoću donjih uputstava, molimo kontaktirati ovlašćenog trgovca ili službu za korisnike.

UPOZORENJE: Ni u kojem slučaju nemojte sami da popravljate i otvarate uređaj.

Nema zvuka / Uređaj se ne uključuje

- **Nivo zvuka nije podešen**
Podesite zvuk pomoću tastera VOLUME
- **Baterija je prazna**
Priključite kabl za punjenje u uređaj i napunite bateriju

Uređaj ne reaguje na kontrole

- **Elektrostasko pražnjenje**
Isključite uređaj na prekidaču za uključenje, sačekajte nekoliko minuta i ponovno uključite uređaj.

TECHNICAL SPECIFICATIONS

TEHNIČKE SPECIFIKACIJE	
OPŠTE	
Napajanje	AC: 100-240V, 50/60Hz
Snaga (Maksimalna)	100W
Baterija / Vreme rada *	Lead-acid, 7500mAh / Cca. 5,5h na Maks./ 13,5h na srednjoj jačini
Dimenzije	Približno 310 mm(Š)x295mm(D)x712mm(V)
Radna temperatura	+5°C - +35°C
PRIJEMNIK	
FM Frekvencija	FM: 87.5-108 MHz
Bluetooth pojas	2402-2480 MHz, Max poj. Ant.: 2,81 dBi, domet do 10m***
AUDIO DEO	
Izlazna snaga	Max. 100 Watt RMS, 40Hz-18kHz, SNR >65dB
Zvučnici	Bass: 2x210mm, Visokotonac: 2x62mm
OPREMA UZ UREĐAJ	
Uputstva za upotrebu	1
Kabl za napajanje/punjenje	1
Daljinski upravljač	1
Dva Bežična mikrofona	1

* Dizajn i specifikacije su predmet stalne promene u svrhu poboljšanja proizvoda. Proizvođač zadržava pravo promene specifikacija bez prethodne najave.

** Vreme rada baterije je aproksimativno; Zavisí o sobnoj temperaturi, stanju baterije i načinu korišćenja uređaja.

*** Na domet Bluetooth veze utiču zidovi, zapreke i kretanje. Za optimalne performanse, postavite uređaj u prostoriji u blizini BT uređaja, tako da nema prepreka kao što su zidovi, nameštaj i sl.

Odlaganje u otpad stare električne i elektronske opreme



Proizvodi označeni ovim simbolom označavaju da proizvod spada u grupu električne i elektronske opreme (EE proizvodi) pa ne smeju da se bacaju zajedno sa uobičajenim komunalnim i glomaznim otpadom. Zbog toga ovaj proizvod treba odložiti na označeno sabirno mesto za prikupljanje električne i elektroničke opreme. Na taj način sprečavaju se negativne posledice na okolinu i ljudsko zdravlje. Reciklažom materijala iz ovog proizvoda pomažete u sačuvanju zdrave životne okoline i prirodnih resursa.

Za detaljne informacije o prikupljanju EE proizvoda obratite se svom prodavcu ili najbližem centru za reciklažu. Informacije možete da dobijete i na www.ereciklaža.com ili www.setreciklaza.rs

Odlaganje potrošenih baterija



Baterije iz ovog proizvoda ne smeju da se bacaju zajedno sa uobičajenim komunalnim otpadom. Obavezno odložite stare baterije na posebna mesta za odlaganje iskorišćenih baterija koja se nalaze na svim prodajnim mestima gde možete da kupite baterije.

Izjava o usaglašenosti

Radijska oprema tipa Audio reproduktor je u skladu s Direktivom 2014/53/EU (RED Direktiva).

Za izjavu o usaglašenosti, kontaktujte KimTec d.o.o., Viline vode bb, Slobodna zona Beograd L12/4, 11000 Beograd

Telefon: 011 20 70 600 , fax: 011 2070 854 , 011 3313 596

e-mail: prodaja@kimtec.rs.



BS-1000**BS-1001****Bluetooth/MP3 Репродуктор со FM Радио/Karaoke****Карактеристики**

- Bluetooth 5.0 wireless-домет 10 метри.
- TWS (True Wireless Stereo) функција - спари 2 звучници како пар
- Караоке звучник со 2x8" Моќен вуфер и два високотонци
- Audio излаз 100W RMS
- LED светла со променливи бои
- Дигитално FM радио
- Безжичен микрофон + 1x влез на микрофон и 1x влез на гитара (5 mm)
- AUX IN (3,5mm audio влез)
- Порта за репродукција на USB/TF картичка - поддржува формат на датотека MP3, до 32 GB
- Батерија што се вади 7500mAh
- Времетраење на батеријата: до 13,5 часа на средна јачина, до 5,5h на макс. јачина

Опрема со уредот:

1. Кабел за напојување и полнач
2. Упатство за користење
3. Далечински управувач
4. Два безжични микрофони

Добродојдовте

Ви благодариме на купувањето на аудио уредот VIVAX BS-1000/1001. Ве молиме внимателно да ги прочитате и следите сите упатства наведени во овој прирачник за лесно да го користите овој производ. Ви препорачуваме ова упатство да го чувате на сигурно и познато место за во случај на потреба да можете да го користите во иднина.

Доколку ги следите сите упатства сигурни сме дека ќе бидете задоволни со вашиот нов Micro Аудио систем.

ВАЖНИ СИГУРНОСНИ ПРЕДУПРЕДУВАЊА

Кога овој уред ќе се користи правилно согласно со ова упатство, уредот е дизајниран и произведен така што е потполно сигурен за користење. Меѓутоа, неправилно користење може да предизвика потенцијална опасност како што е електричен удар или пожар. Прочитајте ги сите упатства за сигурност и користење внимателно пред инсталација и користење, и држете го ова упатство при рака во иднина. Придржувајте се до сите предупредувања наведени во ова упатство и на уредот.

ВНИМАНИЕ: ЗА ДА СЕ НАМАЛИ ОПАСНОСТА ОД ЕЛЕКТРИЧЕН УДАР, НЕМОЈТЕ ДА ГО ОТВАРАТЕ УРЕДОТ. ВО УРЕДОТ НЕМА ДЕЛОВИ ИЛИ ПАРЧИЊА КОЈ СЕ НАМЕНЕТИ ЗА ПРИЛАГОДУВАЊЕ ОД СТРАНА НА КРАЈНИОТ КОРИСНИК. ЗА ПОПРАВКА КОНТАКТИРАЈТЕ ГО ОВЛАСТЕНИОТ СЕРВИС.

1. **Вода и влага** – Уредот не смее да се користи во близина на вода или преголема влага, пр. во близина на капа, машина за садови, базен или во влажен подрум.
2. **Вентилација** – Уредот треба да го поставите така што нема да ја попречувате правилната вентилација на уредот. Пр. уредот не смее да се става на кревет, тресед, тепих и слични површини кој можат да ги блокираат вентилациските отвори. Истотака, не смее да се става во вградена инсталација, како полица за книги или ормар, кој можат да ја попречат или го блокираат протокот за воздух низ вентилациските отвори.
3. **Топлина** – Уредот сместете го подалеку од извор на топлина како радијатор, греалка, печка и друг уред (вклучувајќи и засилувач) кој создава топлина.
4. **Извор за напојување** – Уредот приклучете го само на електрично напојување кое е наведено во упатствата и кое е назначено на уредот (5VDC, 1A Max).
5. **Заштита на кабелот за напојување** – Кабелот за полнење треба да биде сместен така што нема да го газите или притискате со други предмети. Немојте да го виткате, гмечите кабелот за напојување.
6. **Чистење** – Уредот чистете го со мека крпа, лесно навлажнета во топла вода. Немојте да користите отапала или абразивни средства. Тоа може непоправно да го оштети уредот.
7. **Страни предмети и влез на течности** – Внимавајте страни предмети да не паднат во уредот. Исто така внимавајте да не пролиете течност на уредот. Доколку тоа се случи, веднаш исклучете го уредот и контактирајте го сервисот..
8. **Додатоци** – Немојте да користите било какви додатоци на уредот, освен ако не се одобрени или препорачани од производителот.
9. **Доколку уредот не се користи** – Ако уредот нема да го користите подолг временски период, пр. месец дена или подолго, кабелот за напојување треба да го исклучите од уредот, за да спречите оштетување на батериите на уредот. Сочувајте го уредот на суво и темно место.
10. **Сервис** – Немојте да пробувате да го поправите или преправите уредот ван дофат од опишаното во упатствата. Поправката на уредот препуштете ја на стручно и овластено сервисно лице.
11. **ПРЕДУПРЕДУВАЊА:** Уредот содржи полнливи батерии. Доколку батериите станат слаби или се потрошат, за промена на батериите, контактирајте го овластениот сервис или продавачот.

- Уредот и батериите не смеат да бидат изложени на прекумерна топлина, пр. сончева светлина, загревање или оган.
 - Хемикалиите во батеријата можат да предизвикаат надразнување на кожата. Ако батериите протекуваат, исчистите го оделот за батерии со крпа. Ако хемикалиите ја допрат вашата кожа веднаш измијте ја.
12. Долго користење на Аудио уредот или користење на високо ниво на звучност може трајно да го оштети вашиот слух. Доколку осетите зуење во ушите или други потешкотии веднаш прекинете со користење. Препорака е да се користи уредот на умерена моќност.
 13. Места изложени со вибрации може да влијаат на оштетување на внатрешните делови на уредот. Уредот не смее да се смеша во близина на отворен пламен и извор на јака топлина, како што е, електричната греалка, печка и сл.
 14. Немојте да дозволите на децата да си играат со уредот!
Овој апарат не е наменет да го користат лица (вклучувајќи деца) со намалени физички, сетилни или ментални способности или недостаток на искуство и знаење, освен ако не се под надзор на лице кое е одговорно за нивната сигурност или добиле обука за сигурно користење на уредот.
 15. Уредот поставете го на цврста и рамна површина за да биде стабилен и за да спречи превртување или пад на уредот.
 16. Немојте да го покривате уредот. Потребно е да осигурате соодветни услови во кои мора да постои размак помеѓу вентилациските отвори и останатата површина за да не дојде до прегреување на уредот.



ПРИПРЕМА ЗА КОРИСТЕЊЕ

Отварање на пакувањето и поставување

- Внимателно извлечете го уредот од картонското пакување и отстранете ги сите остатоци од амбалажата и пакувањето на самиот производ.
- Отстранете ги сите описни етикети кој се наоѓаат на предната или горната страна од производот. Немојте да ги отстранувате етикетите кој се наоѓаат на задната страна или на копчињата од уредот.

НАПОЈУВАЊЕ НА УРЕДОТ-ПОЛНЕЊЕ

Уредот се испорачува со моќна батерија на полнење од 7500 mAh. Уредот може да репродуцира музика многу часови напојувана од батерија. Кога батеријата станува слабазвучниот најавува „Пониска моќност, ве молиме наполнете“. Ке има три гласовни предупредувања секој пат на растојание од 1 минута, а потоа звучникот автоматски ќе се исклучи. Користете го приложениот кабел за напојување, приклучете го во приклучокот за напојување со наизменична струја за да ја наполните батеријата.

1. Исклучете го уредот (копче за вклучување/исклучување ).
- Може да ја полните единицата во ВКЛУЧЕНА состојба, но полнењето ќе оди побавно.
2. Ставете го дадениот кабел за напојување во приклучокот за напојување со наизменична струја на задната страна на уредот.
3. Поврзете го другиот крај на кабелот за напојување со штекер 100-240V, 50/60Hz.
4. Индикаторот за полнење го задржува црвеното осветлување.
 - Времето на полнење треба да биде приближно. 6-7 часа.
 - Кога батеријата е целосно наполнета, показното светло ќе стане зелено.

Забелешка: ВКЛУЧУВАЊЕ/ИСКЛУЧУВАЊЕ на далечинскиот управувач:

Кога ќе ја исклучите единицата со далечински управувач, уредот не може да се полни. Притиснете го копчето за вклучување 3 секунди за да се вклучи, а потоа наполнете го.

Кога ќе го исклучите кодот за напојување за време на полнењето и сакате повторно да го приклучите, немојте веднаш да го приклучувате и почекајте барем 20 секунди. ако го вклучите кабелот во рок од 20 секунди, уредот нема да може повторно да се полни. После тоа, исклучете го кабелот за напојување и почекајте три минути за повторно да се вклучите.

Кога репродуцирате музика за време на полнењето, ставете ја јачината на средината, бидејќи за некоја музика со силен бас, полначот може привремено да не може да си дозволи висока струја под максималната јачина на звукот.

ВНИМАНИЕ: За да го продолжите животниот век на батеријата, немојте да го оставате уредот постојано на полнач или да ја полните единицата повеќе од 10 часа.

ПРЕГЛЕД НА ДЕЛОВИ И КОМАНДИ

Горна страна

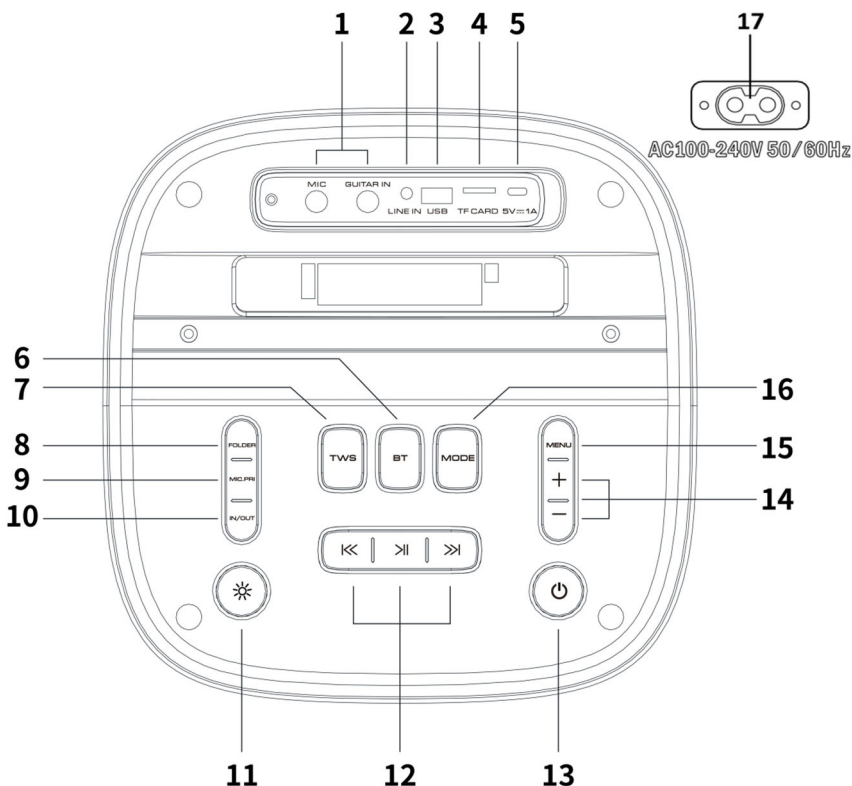

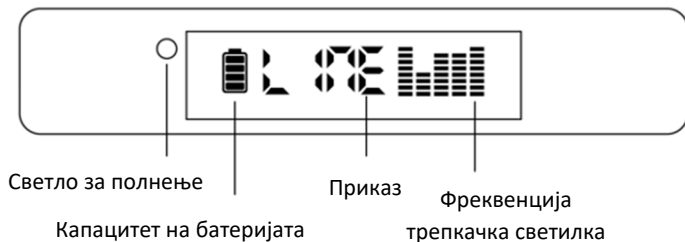

Контролен панел

1. МИК/ГИТАРА:

Влез за микрофон и влез за гитара за жичен микрофон и гитара (5мм)

2. ЛИНИЈА ВО:

Аналоген 1/8" стерео влезен приклучок за надворешен аудио извор (музика).

3. USB:

USB конектор за репродукција на аудио фајлови од надворешна USB меморија.

4. TF картичка

Интерфејс за TF картичка за репродукција на аудио датотеки.

5. 5V 1A (Тип C):

Се користи за полнење телефони или други уреди.

6. БТ:

Кратко притиснете за да изберете режим на Bluetooth. Ако уредот е веќе поврзан, долго притиснете за да го исклучите уредот.

7. TWS:

Кратко притиснете за да пребарувате и поврзете го уредот домаќин, долго притиснете повторно за да го исклучите уредот.

8. ПАПКА:

Притиснете за да ја префрлите папката и да ја репродуцирате другата содржина.

9. МИЦ. ПРИ. (ПРЕДЗАСилувач на МИКРОФОН)

Вклучете или исклучете ја функцијата за пуштање музика. Прилагодете ја јачината на звукот на музиката кога е присутен гласовниот сигнал од микрофонот.

10. ВЛЕЗ/ИЗЛЕЗ

Притиснете за да изберете надворешен или внатрешен режим.

11. СВЕТЛИНА ✨

Променете ги стиловите/боите на LED светлата. Постојат 2 начини на светлосен стил; Долго притиснете за да ги промените режимите; Краткото притискање може да избере различни бои во секој режим.

12. СЛЕДНО

Режим Bluetooth: репродуцирајте ја следната музичка песна на поврзаниот уред со Bluetooth. USB/TF режим: репродуцирајте или паузирајте ја следната музичка песна.

FM режим: Изберете ја следната радио станица.

ПРЕТХОДНА:

Режим Bluetooth: репродуцирајте ја претходната музичка песна на поврзаниот уред со Bluetooth. USB/TF режим: репродуцирајте или паузирајте ја претходната музичка песна. FM режим: Изберете ја претходната радио станица.

ПАУЗА / ИГРАЈ

Режим на Bluetooth: репродуцирајте или паузирајте ја музиката на поврзаниот уред со Bluetooth. USB/TF режим: репродуцирајте или паузирајте ја тековната музичка песна. FM режим: Автоматски скенирајте радио станици.

13. МОЌ

Долго притиснете 2~3 секунди за да го вклучите/исклучите звучникот.

ЗАБЕЛЕШКА: Кога уредот е исклучен на копчето за вклучување на уредот, не е можно да се вклучи преку далечинскиот управувач.

14. VOL + / - :

Кратко притиснете за да ја зголемите главната јачина на звук. Долго притиснете за побрзо прилагодување.



Кратко притиснете за да ја намалите главната јачина на звук. Долго притиснете за побрзо прилагодување.

15. МЕНИ:

Кратко притиснете за да ги прилагодите TREBLE/BASS/MIC VOL/MIC ECHO/MIC TREBLE/MIC BASS/GUITAR VOL и соодветно да ја контролирате јачината на звукот. Долго притиснете: Фабрички ресетирање. Подолу се симболите на екранот:

	ТОЧНИ ВОЛУМЕН
	ЈАСИНА НА БАСОТ
	ВОЛУМЕН МИК
	МИК ЕХО
	МИЦ. ТОЧНИ ВОЛУМЕН
	МИК БАС ВОЛУМЕН
	ВОЛУМЕН НА ГИТАРА

16. РЕЖИМ:

Изберете го влезниот извор за музика. Bluetooth, FM радио, Line in, USB/TF (ако е вметната).

Долго притискање: вклучете/исклучете го гласовното известување.



Подолу се симболите на екранот:

Режим на Bluetooth	FM радио	ЛИНИЈА ВЛЕЗ	USB режим	TF картичка

17. АС 100-240V Влез

ОПЕРАЦИЈА



Режим на USB / TF картичка

1. Кога ќе го вметнете USB или TF уредот, единиците ќе влезат во режим на USB/TF картичка и ќе ја репродуцираат музиката автоматски. Или можете да притиснете „Режим“ додека не се избере режим на картичка USD/TF.
2. Кратко притиснете  копче за пауза или репродукција на песната.
3. Кратко притиснете  копче за претходната песна. Долго притиснете за брзо враќање наназад на музичката песна.
4. Кратко притиснете  копче за следната песна. Долго притиснете за брзо напредување на музичката песна.

РЕЖИМ НА ПАРУВАЊЕ БЕЗЖИЧНО BLUETOOTH

1. Притиснете MODE или копчето BT на панелот или на далечинскиот управувач е избран BT.
2. Ставете го вашиот pameten телефон или друг уред на 15 метри.
3. Активирајте го Bluetooth на вашиот pameten телефон и почнете да го барате уредот со Bluetooth.
4. Изберете го точниот модел „BS-1000“/“BS-1001“ од уредот што го наоѓа мобилниот телефон.
5. Кратко притиснете го копчето PLAY/PAUSE  за пуштање или паузирање музика.
6. Кратко притиснете  или  копче за да ја изберете претходната или следната песна.
7. Долго притиснете  или  копче за брзо напред или назад на музичката песна.

FM РАДИО

1. Притиснете го копчето MODE додека не влезете во режим на FM радио.
2. Притиснете  за автоматско скенирање на радио станици и автоматски складирање.
3. Притиснете  или  да се движите напред или назад FM радио станици.

AUX IN (ЛИНИЈА ВО РЕЖИМ)

1. Притиснете го копчето MODE додека не се избере режимот LINE-in. Пуштете ја музиката на уредот поврзан на влезот LINE.
2. Проверете дали имате приклучено AUX кабел од 3,5 мм во вашиот аудио уред од приклучокот AUX на горниот дел од звучникот.
3. Во режимот AUX, можете да ги контролирате функциите само преку аудио уредот. Иако можете да ја прилагодите јачината на звукот на кој било уред.

TWS (ВИСТИНСКИ БЕЗЖИЧЕН СТЕРЕО)

1. Вклучете два исти модели, кратко притиснете **TWS** копче на една единица (како секундарен уред), кога е успешно поврзан, се прикажува LCD екранот на секундарниот уред **SLAV** без треперење.
2. На другиот уред (како примарен уред), можете да го поврзете Bluetooth со вашиот pameten телефон или да вметнете USB, TF Card, FM, AUX функција, а потоа да репродуцирате музика на двата звучници.
3. Можете да ја смените јачината на звукот и да го притиснете копчето следно/пауза/претходно на која било единица и двете единици го следат истото.
4. Забелешка: Функцијата TWS поддржува само поврзување еден-на-еден. Не ја вклучувајте функцијата TWS на повеќе уреди во исто време.

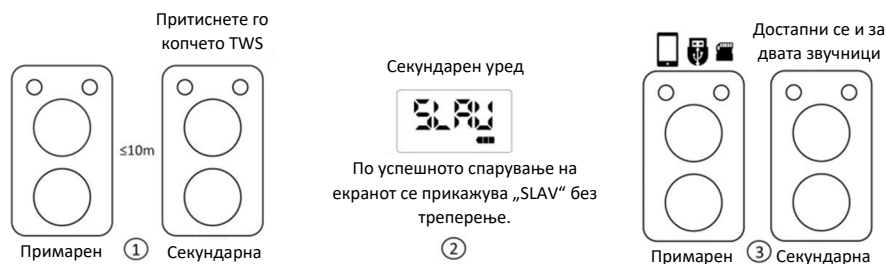

РЕЖИМ НА ПРИПРАВНОСТ

1. Притиснете го копчето POWER на далечинскиот управувач за да влезете во режим на подготвеност; можете да го притиснете копчето POWER за да излезете од режимот на подготвеност.
2. Кога нема влезен сигнал повеќе од 15 минути, звучникот автоматски ќе влезе во режим на подготвеност.
3. Кога звучникот е во режим на подготвеност повеќе од 15 минути, звучникот автоматски ќе се исклучи.

ВНИМАНИЕ:

НЕ ГО ПОЛНЕТЕ УРЕДОТ АКО ПРИКЛУЧОКОТ Е ВЛАЖЕН ИЛИ АКО ИМА МОЖНОСТ ДА ДОЈДЕ ВО ДОПИР СО ТЕЧНОСТ.

ЗА ВРЕМЕ НА ПОЛНЕЊЕ НА БАТЕРИЈАТА, НЕМОЈТЕ ДА ГО ОСТАВАТЕ УРЕДОТ БЕЗ НАДЗОР!

СЕКОГАШ ОДСПОЈТЕ ГО КАБЕЛОТ ЗА НАПОЈУВАЊЕ АКО УРЕДОТ НЕМА ДА СЕ КОРИСТИ ПОДОЛГО ВРЕМЕ.

АКО НЕ ГО КОРИСТИТЕ УРЕДОТ ПОВЕЕ, ПОЛНЕТЕ БАТЕРИЈА СЕКОЕ 6 МЕСЕЦИ.

ДАЛЕЧИНСКИ УПРАВУВАЧ

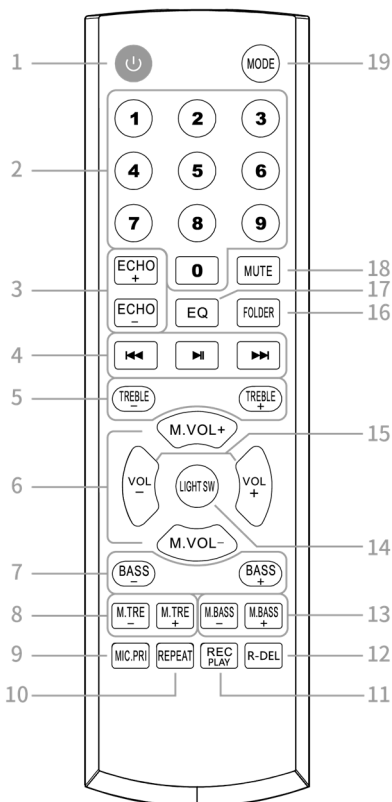

- МОК:**Режим на мирување (Кога нема сингален влез, звучникот автоматски ќе влезе во режим на мирување).
- БРОЕВИ 0-9:**Изберете песна од надворешна меморија (USB/TF) или FM станица.
- ЕХО +/-:**Прилагодете ја јачината на звукот на ехото на микрофонот.
- ПРЕТХОДНА:**Режим Bluetooth: репродуцирајте ја претходната музичка песна на поврзаниот уред со Bluetooth. USB/TF режим: репродукција на претходната радио станица. FM режим: Изберете ја претходната радио станица.
ПАУЗА/ИГРАЈ: Режим Bluetooth: репродуцирајте или паузирајте ја музиката на поврзаниот Bluetooth уред. USB/TF режим: репродуцирајте или паузирајте ја тековната музичка песна. FM режим: Автоматски скенирајте радио станици.
СЛЕДНО:Режим Bluetooth: репродуцирајте ја следната музичка песна на поврзаниот Bluetooth уред. USB/TF режим: репродуцирајте ја следната музичка песна. FM режим: Изберете ја следната радио станица.
- ТОПЛИ +/-:** Прилагодете го звукот со високи тонови.
- МИЦ. VOL +/-:** Прилагодете ја јачината на звукот на микрофонот.
- БАС +/-:** Прилагодете го звукот на бас
- МИЦ. БРОЈКА +/-:** Прилагодете го звукот на микрофонот.
- МИС. PRI.:** Вклучете/исклучете ја функцијата за пуштана музика.
- ПОВТОРИ:** Режим USB/TF: Поставете како „ONE“ за да се вклучи една песна. Поставете како „ALL“ за да се репродуцира целата саундтрак.
- REC PLAY:** Кратко притиснете за да го снимите гласот на микрофонот/звукот на гитарата на надворешна меморија (USB/TF картичка). Долго притиснете за да ја репродуцирате снимената датотека. Притиснете MODE за да го вратите USB-режимот за репродукција на музика.
- R-DEL:** Избришете ја снимената датотека.
- МИЦ. БАС +/-:** Прилагодете го бас звукот на микрофонот.
- LIGHT SW:** Променете го стилот или бојата на светлината.
- VOL +/-:** Прилагодете ја јачината на звукот на музиката.
- ПАПКА:** Изберете ја музичката папка што сакате да ја репродуцирате.
- EQ:** Изберете го претходно поставеното EQ за музиката. 1. Флет 2. Поп 3. Рок 4. Џез 5. Класичен
- ИСЛИКИ:** Исклучете го звукот на звучникот. Притиснете повторно за да го вклучите звукот.
- МОД:** Изберете влезен извор (Bluetooth, FM радио, Line in, USB, TF картичка) Долго притиснете за да го вклучите/исклучите гласовното известување.

ОДРЖУВАЊЕ И СИГУРНОСТ

- Уредот поставете го на цврста и рамна површина за да биде стабилен.
- Уредот, батериите не семат да се изложуваат на влага, дожд или услови со висока температура или на директна сончева светлина.
- Немојте да го покривате уредот. Потребно е да осигурате соодветни услови во кои мора да постои размак помеѓу уредот и останатата површина за да не дојде до прегреување.
- Користите мека и сува ткаенина за време на чистење на уредот. Немојте да користите средства за чистење кои содржат алкохол, амонијак, бензен или абразивни средства кои можат да го оштетат уредот.



ОТСТРАНУВАЊЕ НА ПОТЕШКОТИИ

Во случај на појав на поединечни потешкотии, прочитајте го долу упатството пред да го однесете уредот на поправка. Во случај да не сте во можност да го отстраните проблемот со долу наведените упатства, ве молиме контактирајте го овластениот трговец или службата за корисници.

ПРЕДУПРЕДУВАЊЕ: Во никој случај немојте сами да го поправате и отварате уредот.

Нема звук / Уредот не се вклучува

- **Нивото на звук не е прилагодено**
Прилагодете го звукот со помош на копчето **VOLUME**
- **Батеријата е празна**

Приклучете го кабелот за полнење на уредот и наполнете ја батеријата

Уредот не реагира на одредени контроли

- **Електростатско празнење**
Исклучете го уредот на склопата за исклучување, почекајте неколку минути и повторно вклучете го уредот

ТЕХНИЧКИ СПЕЦИФИКАЦИИ

ТЕХНИЧКИ СПЕЦИФИКАЦИИ	
ОПШТО	
Напојување	АС: 100-240V, 50/60Hz
Моќност (Максимална)	100W
Батерија / Време на работа *	Lead-acid, 7500mAh / Cca. 5,5h на Maks./ 13,5h на средна јачина
Димензии	Приближно 310 mm(ш) x 295mm(д) x 715mm(в)
Работна температура	+5°C - +35°C
ПРИЕМНИК	
FM Фреквенција	FM: 87.5-108 MHz
Bluetooth појас	2402-2480 MHz, Макс ант.: 2.81dBi, опсер:10m***
АУДИО ДЕЛ	
Излезна моќ	Макс. 100 W RMS, 40Hz-18kHz, SNR >65dB
Звучници	Bass: 2x210mm, Tweeter: 2x62mm
ОПРЕМА СО УРЕДОТ	
Упатство за користење	1
АС кабел за напојување	1
Далечински управувач	1
Два безжични микрофони	1

- * Дизајнот и спецификациите се предмет на постојана промена за цел на подобрување на производот. Производителот го задржува правото на промена на спецификациите без претходна најава.
- ** Време на работата на батеријата е апроксимативно: Зависи од собната температура, состојба на батеријата и начинот на користење на уредот.
- *** На домет Bluetooth врската влијае на сидовите, препреките и движењата. За оптимални перформанси, поставете го уредот во просторија во својот видеоокруг на надворешен BT уред, така што нема да има препреки како што се сидовите, намештајот итн.

Одложување во отпад стари електрични и електронска опрема



Производите означени со овој симбол означуваат едка спаѓаат под групата на електрични и електронска опрема (ЕЕ производи) и не смеат да се одлагаат заедно со домаќинскиот и гломазниот отпад. Заради тоа овој производ треба да се одложи на означеното собирно место за собирање на електрична и електронска опрема. Со правилно одложување на овој производ ќе спречите можни негативни последици на околината и човековото здравје, кое би можеле да бидат загрозени заради неодговорно одложување на истрошен производ. Рециклирање на материјалот од овој производ ќе помогнете во чување на здравиот живот околината и природните ресурси.

За детални информации за собирање на ЕЕ производите обратете се на маркетот во кој сте го купиле производот.

Одложување на потрошена батерија



Проверете ги локалните прописи поврзани со одложување на потрошена батерија или повикајте ја локалната служба за корисници за да добиете упатство за одложување на стари и потрошени батерии. Батеријата од овој производ не смее да се одложува заедно со домаќинскиот отпад. Задолжително одложете ја старата батерија на посебно место за одложување на искористена батерија која се наоѓа на сите продажни места каде што можете да купите батерии.

EU Изјава за согласност

M SAN grupa d.o.o. со ова изјавува дека радијската опрема топ Аудио приемник е во согласност со Директивата 2014/53/EU (RED Директива).

Целиот текст за ЕУ изјава е во согласност и е достапен на следниов линк:
www.msan.hr/dokumentacija/artikala.



Изјава за усогласеност

За издавање на ЕУ изјавата за усогласеност одговорен е исклучиво производителот.

Назив и адреса на производителот:

MS Industrial Ltd.

Rm.1503A,15/F,Shun Kwong Commercial Bldg.,No.8 Des Voeux Road West,Sheu Wan, Hong Kong

Предмет на изјавата:

Производ: BLUETOOTH ЗВУЧНИК

Назив на бренд: VIVAX

Модел: BS-1000 / BS-1001

Предметот на наведената изјава е во согласност со соодветна законска регулатива на Унијата за усогласување:

1. RED Directive 2014/53/EU
2. ErP Directive 2009/125/EC
3. RoHS Directive 2011/65/EU

Референца на применетите ускладени норми или референци на техничката спецификација во врска со која се изјавува усогласеност:

EN 55032:2015/A1:2020
EN 55035:2017/A11:2020
EN 301 489-1 V2.2.3 (2019-11)
EN 301 489-17 V3.2.6 (2023-06)
EN 300 328 V2.2.2 (2019-07)
EN 303 345-1 V1.1.1 (2019-06)
EN 303 345-3 V1.1.1 (2021-06)
EN 50663:2017
EN 62479:2010
EN IEC 62368-1:2020+A11:2020
EN 50564:2011
IEC 62321-1:2013
IEC 62321-2:2021
IEC 62321-3-1:2013
IEC 62321-4:2013+AMD1:2017
IEC 62321-5:2013
IEC 62321-6:2015
IEC 62321-7-1:2015
IEC 62321-7-2:2017
IEC 62321-8:2017

Скопје, 20.12.2023

Место и датум на издавање

Потпишано

Margareta Gnjatovic Spirov
Управител

Име / функција / потпис

Deklarata e konformitetit

Prodhuesi është ekskluzivisht përgjegjës për lëshimin e deklaratës së konformitetit të BE-së

Emri dhe adresa e prodhuesit:

MS Industrial Ltd.

Rm.1503A,15/F,Shun Kwong Commercial Bldg.,No.8 Des Voeux Road West,Sheung Wan,Hong Kong

Subjekti i deklaratës:

Produkt: BLUETOOTH BOKS

Emri i markës: VIVAX

Model: BS-1000 / BS-1001

Objekti i deklaratës në fjalë është në përputhje me legjislacionin përkatës të Unionit për harmonizim:

1. RED Directive 2014/53/EU
2. ErP Directive 2009/125/EC
3. RoHS Directive 2011/65/EU

Referenca në standardet e harmonizuara të aplikuara ose referenca në specifikimin teknik në lidhje me të cilin deklarohet konformiteti:

EN 55032:2015/A1:2020
EN 55035:2017/A11:2020
EN 301 489-1 V2.2.3 (2019-11)
EN 301 489-17 V3.2.6 (2023-06)
EN 300 328 V2.2.2 (2019-07)
EN 303 345-1 V1.1.1 (2019-06)
EN 303 345-3 V1.1.1 (2021-06)
EN 50663:2017
EN 62479:2010
EN IEC 62368-1:2020+A11:2020
EN 50564:2011
IEC 62321-1:2013
IEC 62321-2:2021
IEC 62321-3-1:2013
IEC 62321-4:2013+AMD1:2017
IEC 62321-5:2013
IEC 62321-6:2015
IEC 62321-7-1:2015
IEC 62321-7-2:2017
IEC 62321-8:2017

Skopje, 20.12.2023

Vendi dhe data e lëshimit



Nënshkruar

Margareta Grjatovic Spirov
Manager

Emri / funksioni / nënshkrimi

BS-1000**BS-1001****Bluetooth/MP3 Riprodhues me FM Radio/Karaoke****Karakteristikat:**

- Bluetooth 5.0 me rreze wireless 10m.
- TWS (True Wireless Stereo) funksioni - çiftimi i 2 altoparlantëve
- Altoparlant karaoke me Woofer të fuqishëm 2x8" dhe dy Tweeter
- RMS output 100W
- Dritat LED që ndryshojnë ngjyrën
- Radio FM dixhitale
- Mikrofon pa tel + Hyrje (input) për mikrofon dhe kitarë (5mm)
- Hyrja audio në AUX IN 3,5mm
- Porta e kartës playback USB/TF - mbështet formatin e skedarit MP3, deri në 32 GB
- Bateri rimbushëse e integruar 7500mAh.
- Koha e luajtjes: Afro: 13,5 orë në volum të mesëm, deri në 5,5 orë në volum Maksimal

Shtojcat e pajisjes:

1. Kabllo rryme dhe karikues
2. Manuali i përdorimit
3. Telekomanda
4. Dy mikrofone WI-FI

Mirëserdhët

Ju falënderojmë për blerjen e këtij prodhimi VIVAX BS-1000/1001. Ju lutemi ndiqni të gjitha udhëzimet e dhëna në këtë udhëzues që të mund lehtësisht të përdorni këtë prodhim. Ju rekomandojmë që këto udhëzime të ruani në vend të sigurt dhe që e dini që t'i përdorni në rast se keni nevojë në ardhmëri. Jemi të sigurt që do të jeni të kënaqur me sistemin tuaj të ri Micro Audio nëse ndiqni të gjitha udhëzimet.

UDHËZIME TË RËNDËSISHME SIGURIE

Kur kjo pajisje përdoret si duhet dhe në përputhje me udhëzimet, pajisja është dizajnuar dhe prodhuar që të jetë plotësisht e sigurt. Por përdorimi i gabuar mund të çojë në rreziqe të mundshme si që janë goditja elektrike dhe zjarri. Lexoni këto udhëzime për sigurinë dhe përdorimin me kujdes para instalimit dhe përdorimit, dhe mbani këto udhëzime afër për përdorim në ardhmëri. Respektoni të gjitha paralajmërimet e dhëna në këto udhëzime dhe në pajisje.

KUJDES: QË TË ZVOGËLOHET RREZIKU NGA GODITJA ELEKTRIKE, MOS E HIQNI KAPKUN E PASMË TË PAJISJES. BRENDA PAJISJES NUK KA PJESË OSE KOMANDA TË CILAT MUND TË RREGULLOHEN NGA PËRDORUESI. PËR NDREQJE KONTAKTONI SHËRBIMIN E AUTORIZUAR.

1. **Uji dhe lagështia** – Pajisja nuk duhet të përdoret në afërsi të ujit ose lagështisë së tepërt, p.sh. në afërsi të vaskës, lavamanit, pishinës ose në podrum me lagështi.
2. **Ventilimi** – Pajisja duhet të vendoset që të mos pengohet ventilimi i duhur i pajisjes. P.sh. pajisja nuk duhet të vendoset në krevat, divan, qilim dhe sipërfaqe që mund të pengojnë hapjet për ventilim. Gjithashtu, nuk duhet të vendoset në instalime të integruara, si raftet për libra ose dollape, të cilat mund të pengojnë hapjet e ventilimit.
3. **Nxehtësia** – Pajisjen vendoseni larg burimeve të nxehtësisë si që janë radiatorët, ngrohëset, furrave dhe pajisjeve tjera (përfshirë edhe përforcuesit) që krijojnë nxehtësinë.
4. **Burim i fuqisë** – Pajisja mund të kyçet vetëm në energji elektrike për të cilën është dizajnuar dhe e cila është dhënë në udhëzimet ose shënuar në vetë pajisjen (5VDC, 1A Max).
5. **Mbrojtje e kabllorës së rrymës** – Kablloja e rrymës duhet të vendoset ashtu që të mos jetë e mundshme të shkelet mbi të ose të shtypet me objekte tjera. Mbani gjithmonë të hapur qasjen në prizën. Mos e rrotulloni, shtypni ose ngatërroni kabllon e rrymës.
6. **Pastrimi** – Pajisjen pastrojeni me leckë të butë pak të njomur në ujë të ngrohtë. Mos përdorni tretës ose mjete abrazive. Kjo mund të dëmtojë pajisjen përgjithmonë.
7. **Objekte të huaja dhe hyrja e lëngjeve** – Kini kujdes që objektet e huaja mos hyjnë brenda pajisjes. Gjithashtu kini kujdes që mbi pajisje mos derdhen lëngje. Nëse ndodh kjo, menjëherë hiqni pajisjen nga rryma dhe kontaktoni shërbimin.
8. **Shtojca** – Mos përdorni çfarëdo shtojca për pajisjen, përveç nëse nuk janë të rekomanduara ose të aprovuara nga prodhuesi.
9. **Nëse pajisja nuk përdoret** – Nëse pajisja nuk përdoret për kohë më të gjatë, p.sh. një muaj ose më gjatë, kabllloja e rrymës duhet të hiqet nga rryma dhe nga pajisja, që të shmangët dëmtimi ose gërryerje në pajisjen. Ruajeni pajisjen në vend të thatë dhe të errët.
10. **Shërbim** – Mos u mundoni të rregulloni ose ndreqni pajisjen jashtë metodave të përshkruara në udhëzimet. Ndreqja e pajisjes duhet të kryhet nga personel i shërbimit të autorizuar dhe profesionist.
11. **PARALAJMËRIM:** Pajisja përmban bateri të rikarrikueshme, Nëse bateritë dobësohen ose harxhohen, për ndërrim të baterive, kontaktoni shërbimin e autorizuar ose shitësin.

- Pajisja dhe bateritë nuk duhet të ekspozohen ndaj nxehtësisë së tepërt, si p.sh.: dritës së diellit, ngrohjes ose zjarrit.
 - Mjetet kimike në bateri mund të shkaktojnë iritim të lëkurës. Nëse bateritë derdhen, pastrojeni pjesën e baterive me leckë. Nëse mjetet kimike prekin lëkurën tuaj, lajini menjëherë.
12. Përdorimi i gjatë i kufjeve ose përdorimi me zë të lartë mund të dëmtojë dëgjimin tuaj. Nëse ndieni zukatje në veshë ose pengesa tjera menjëherë ndalini përdorimin e kufjeve. Rekomandojmë të përdorni kufjet në nivel të mesëm të zërit.
 13. Vende të ekspozuara ndaj dridhjeve mund të ndikojnë në dëmtimin e pjesëve të brendshme të pajisjes. Pajisja nuk duhet të vendoset në afërsi të zjarrit të hapur dhe burimeve të nxehtësisë së fuqishme, si që janë ngrohëset elektrike, furrat e tjera.
 14. Mos lejoni fëmijët të luajnë me pajisjen!
Kjo pajisje nuk është paraparë të përdoret nga persona (përfshirë fëmijët) me aftësi të zvogëluara fizike, shqisore ose mendore ose me mungesë të përvojës dhe diturisë, përveç nëse nuk janë nën mbikëqyrje të personit përgjegjës për sigurinë e tyre ose nuk kanë mare trajnim për përdorim të sigurt të pajisjes.
 15. Pajisjen vendoseni në sipërfaqe të fortë dhe të rrafshët që të jetë i qëndrueshëm dhe të shmangni rrokullisjen ose që të mos bie pajisja.
 16. Mos e mbulonit pajisjen. Duhet të siguroni kushtet përkatëse në të cilat duhet të ekzistojnë së paku 15 c me ventilimit dhe sipërfaqeve tjera që të mos vijë në ngrohje të tepërt.



PËRGATITJE PËR PËRDORIM

Hapja e paketimit dhe vendosja

- Hiqni me kujdes pajisjen nga paketimi i kartonit dhe hiqni të gjitha mbetjet e ambalazhit dhe paketimit nga vetë prodhimi.
- Hiqni të gjitha etiketat që mund të gjenden në anën e përparme ose lart në prodhim. Mos hiqni etiketat që gjenden në anën e pasme ose në butonat e pajisjes.

FURNIZIM ME RRYMË-KARIKIMI

Njësia furnizohet me bateri të fuqishme të ringarkueshme 7500 mAh. Njësia mund të luajë muzikë për shumë orë të mundësuar nga bateria. Kur bateria dobësohet, altoparlanti shfaq "Fuqia e ulët, ju lutemi karikoni". Do të ketë tre sinjalizime zanore çdo herë me një distancë prej 1 min, më pas altoparlanti do të fiket automatikisht. Ju lutemi përdorni kabllon e bashkangjitur të energjisë, futeni në prizën e rrymës për të ngarkuar baterinë.

1. Fikni njësinë (butoni NDJEK/FIKUR ).
- Mund ta karikoni njësinë në gjendjen ON, por karikimi do të ecë më ngadalë.
2. Vendosni kabllon e dhënë të energjisë në prizën e rrymës alternative në anën e pasme të njësisë.
3. Lidhni skajin tjetër të kabllit të energjisë me prizën e energjisë 100-240V, 50/60Hz.
4. Treguesi i karikimit mban ndriçimin e kuq.
 - Koha e karikimit duhet të jetë përafërsisht. 6-7 orë.
 - Kur bateria të jetë e ngarkuar plotësisht, drita treguese do të bëhet e gjelbër.

Shënim: Fuqia e telekomandës ON/FIKJE:

Kur e mbyllni njësinë me telekomandë, njësia nuk mund të karikohet. Shtypni butonin e ndezjes së ndezjes për 3 sekonda për ta ndezur, më pas vendoseni në karikim.

Kur shkëputni kodin gjatë karikimit dhe dëshironi ta lidhni sërish, mos e lidhni menjëherë dhe të paktën prisni 20 sekonda. nëse e futni kabllo brenda 20 sekondave, pajisja nuk do të mund të rikarikohet përsëri. Pas kësaj hiqeni kabllo e rrymës dhe më pas prisni për më tre minuta për ta lidhur sërish.

Kur luani muzikë gjatë karikimit, ju lutemi vendosni volumnin në mes, sepse për disa muzikë me bas të rëndë, karikuesi mund të mos përballojë përkohësisht rrymën e lartë nën volumnin maksimal.

Vëmendje: Për të zgjatur jetën e baterisë, ju lutemi mos e lini njësinë vazhdimisht në karikues ose njesine karikuese për më shumë se 10 orë.

PJESËT DHE KOMANDAT

Ana e sipërme

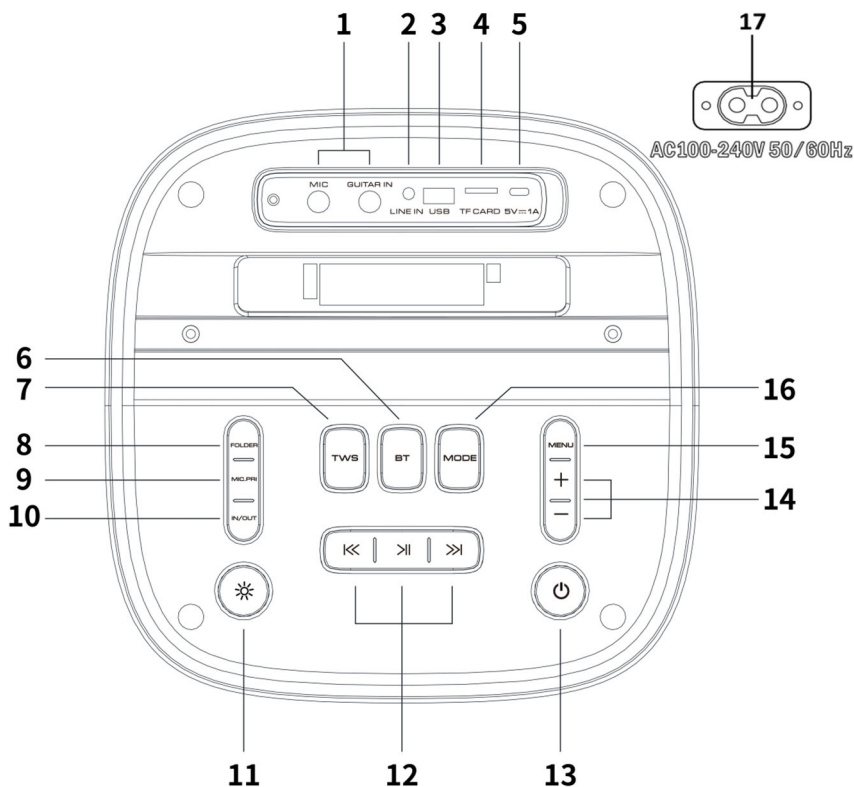

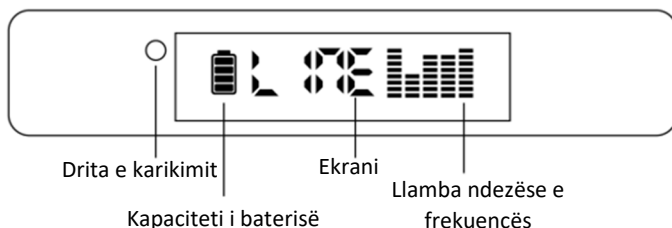

Paneli i kontrollit

1. Mikrofon/Kitare:

Hyrja e mikrofonit dhe hyrja e kitarës për mikrofon me tela dhe kitarë (5 mm)

2. LINE IN:

Porti analog i hyrjes stereo 1/8" për burim të jashtëm audio (muzikë).

3. USB:

Lidhës USB për luajtjen e skedarëve audio nga memoria e jashtme USB.

4. Karta TF

Ndërfaqja e kartës TF për luajtjen e audio skedarëve.

5. 5V 1A (Tipi C):

Përdoret për karikimin e telefonave ose pajisjeve të tjera.

6. BT:

Shtypni shkurt për të zgjedhur modalitetin Bluetooth. Nëse pajisja është tashmë e lidhur, shtypni gjatë për ta shkëputur pajisjen.

7. TWS:

Shtypni shkurt për të kërkuar dhe lidhur pajisjen Host, shtypni përsëri gjatë për ta shkëputur pajisjen.

8. FOLDER:

Shtypni për të ndërruar folderin dhe për të luajtur një përmbajtje tjetër.

9. MIC. PRI. (PARAMPLIFIKUESI I MIKROFONIT)

Aktivizoni ose çaktivizoni funksionin e transmetimit të muzikës. Rregulloni nivelin e volumit të muzikës kur sinjali zanor i mikrofonit është i pranishëm.

10. Brenda/jashtë

Shtypni për të zgjedhur modalitetin e jashtëm ose të brendshëm.

11. DRITA ✨

Ndërroni stilet/ngjyrat e dritave LED. Ekzistojnë 2 mënyra të stilit të dritës; Shtypni gjatë për të ndryshuar modalitetet; Shtypja e shkurtër mund të zgjedhë ngjyra të ndryshme në secilin modalitet.

12. TJETËR

Modaliteti Bluetooth: Luaj pjesën tjetër muzikore në pajisjen e lidhur Bluetooth.

Modaliteti USB/TF: Luaj ose vendos në pauzë këngën tjetër muzikore.

Modaliteti FM: Zgjidhni stacionin tjetër të radios.

E MËPARSHME:

Modaliteti Bluetooth: Luaj pjesën e mëparshme muzikore në pajisjen e lidhur Bluetooth.

Modaliteti USB/TF: Luaj ose vendos në pauzë pjesën e mëparshme muzikore.

FM mode: Zgjidhni stacionin e mëparshëm të radios

PAUSE / PLAY

Modaliteti Bluetooth: Luaj ose vendos në pauzë muzikën në pajisjen e lidhur Bluetooth.

USB/TF mode: Luaj ose vendos në pauzë pjesën muzikore aktuale.

FM mode: Skanoni automatikisht stacionet e radios.

13. POWER

Shtypni gjatë 2-3 sekonda për të ndezur/fikur altoparlantin..

SHËNIM: Kur pajisja është e fikur në butonin e ndezjes së pajisjes, nuk është e mundur ta ndizni atë nëpërmjet telekomandës.

14. VOL + / - :

Shtypni shkurt për të rritur volumnin kryesor. Shtypni gjatë për ta rregulluar më shpejt.



Shtypni shkurt për të ulur volumnin kryesor. Shtypni gjatë për ta rregulluar më shpejt.

15. MENU:

Shtypni shkurt për të rregulluar TREBLE/BASS/MIC VOL/MIC ECHO/MIC TREBLE/MIC BASS/GUITAR VOL dhe kontrolloni volumnin në përputhje me rrethanat. Shtypni gjatë:

Rikthim ne gjendjen e fabrikes.

Më poshtë janë simbolet në ekran:

	TREBLE VOLUME
	BASS VOLUME
	MIC VOLUME
	MIC ECHO
	MIC. TREBLE VOLUME
	MIC BASS VOLUME
	GUITAR BOLUME

16. MODALITETI:

Zgjidhni burimin e hyrjes për muzikën. Bluetooth, radio FM, Line in, USB/TF (nëse është futur).

Shtypja e gjatë: Aktivizoni/fikni kërkesën e njoftimit zanor.



Më poshtë janë simbolet në ekran:

Bluetooth Mode	FM radio	LINE IN	U-Disk mode	TF Card





17. AC 100-240V hyrja

FUNKSIONIMI



USB / TF Modaliteti i kartës

1. Kur futni pajisjen USB ose TF, njësitë do të hyjnë në modalitetin e kartës USB/TF dhe do të luajnë muzikën automatikisht. Ose mund të shtypni "Mode" derisa të zgjidhet modaliteti i kartës USD/TF.
2. Shtypje e shkurtër  tasti për të ndaluar ose luajtur këngën.
3. Shtypje e shkurtër  çelësi i këngës së mëparshme. Shtypni gjatë për të rikthyer shpejt këngën.
4. Shtypje e shkurtër  çelësi i këngës së radhës. Shtypni gjatë për të vazhduar shpejt me këngën e radhës.

BLUETOOTH WIRELESS MODALITETI I LIDHJES

1. Shtypni butonin MODE ose BT në panel ose në telekomandë është zgjedhur njësia BT.
2. Vendoseni telefonin e mençur ose pajisjen tuaj brenda 15 metrave
3. Aktivizoni Bluetooth-in në telefonin tuaj të mençur dhe filloni të kërkoni për pajisjen Bluetooth.
4. Zgjidhni modelin e duhur "BS-1001" nga pajisja e gjetur nga telefoni.
5. Shtypni shkurt butonin PLAY/PAUSE  për të luajtur ose ndërprerë muzikën.
6. Shtypni shkurt  ose  tasti për të zgjedhur këngën e mëparshme ose të ardhshme.
7. Shtypni gjatë  ose  çelësi për të shpejtuar përpara ose prapa këngën.

RADIO FM

1. Shtypni butonin MODE derisa të hyni në modalitetin e Radios FM.
2. Shtypni  për të skanuar automatikisht stacionet e radios dhe për ta ruajtur automatikisht.
3. Shtypni  ose  për të kërkuar përpara ose prapa stacionet e radios FM.

AUX IN (LINE IN MODE)

1. Shtypni butonin MODE derisa të zgjidhet modaliteti LINE-in. Luaj muzikë në pajisjen e lidhur me hyrjen LINE.
2. Sigurohuni që të keni një kablo AUX 3,5 mm të lidhur në pajisjen tuaj audio nga porta AUX në krye të altoparlantit.
3. Në modalitetin AUX, funksionet mund t'i kontrolloni vetëm nëpërmjet pajisjes audio. Megjithatë mund ta rregulloni volumnin në secilën pajisje.

TWS (TRUE WIRELESS STEREO)

1. Ndizni dy modele të njëjta, shtypni shkurt **TWS** butoni në një njësi (si pajisje dytësore), kur është lidhur me sukses, ekrani LCD i pajisjes dytësore shfaq **SLAV** pa dridhje.
2. Në një pajisje tjetër (si pajisje primare), mund të lidhni Bluetooth-in me telefonin e mençur ose të vendosni funksionin USB, TF Card, FM, AUX dhe më pas të luani muzikë në të dy altoparlantët.
3. Mund të ndërroni volumin dhe të shtypni butonin tjetër/pauzë/previous në secilën njësi dhe të dyja njësitë ndjekin të njëjtën gjë.
- 4.. Shënim: Funkzioni TWS mbështet vetëm lidhjen një-me-një. Mos e aktivizoni funksionin TWS në shumë pajisje në të njëjtën kohë.

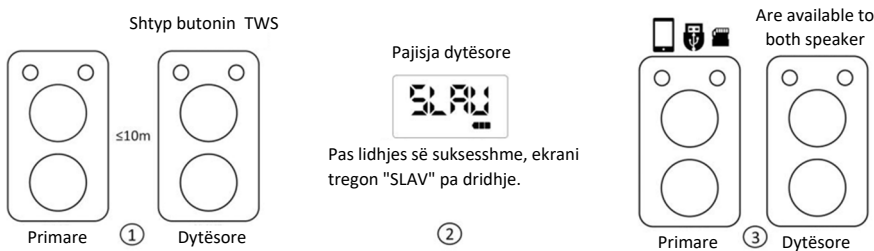

MODALITETI STANDBY

1. Shtypni butonin POWER në telekomandë për të hyrë në modalitetin Standby; mund të shtypni butonin POWER për të dalë nga modaliteti standby.
2. Kur nuk ka hyrje sinjali për më shumë se 15 minuta, altoparlanti do të hyjë automatikisht në modalitetin standby.
3. Kur altoparlanti është në modalitetin standby për më shumë se 15 minuta, altoparlanti do të fiket automatikisht.

KUJDES:

MOS E NGARKONI ALTOPARLANTIN OSE NJË PAJISJE MOBILE NDËRSA ËSHTË AFËR UJIT OSE NËSE MUND TË LAGET. LEJO KOHË TË MJAFTUESHME PËR TU THARË PASI TË JETË SPËRKATUR.

NUK MUND T NGJARJEN PAJISJEN E PAVARUR N GJYKAT E BATERTERS!

GJITHA SHPRNDARNI KABELA TOW FUQIS IF N IFSE NJËSIA NUK DO TË PËRDORË KOHËN MË TË GJATË!

NESE PAJISJA AUDIO NUK P USRDORËT PR NJË KOHË TË GJATË, KARIKONI BATERINË ÇDO 6 MUJ.

DIRIGJUESI

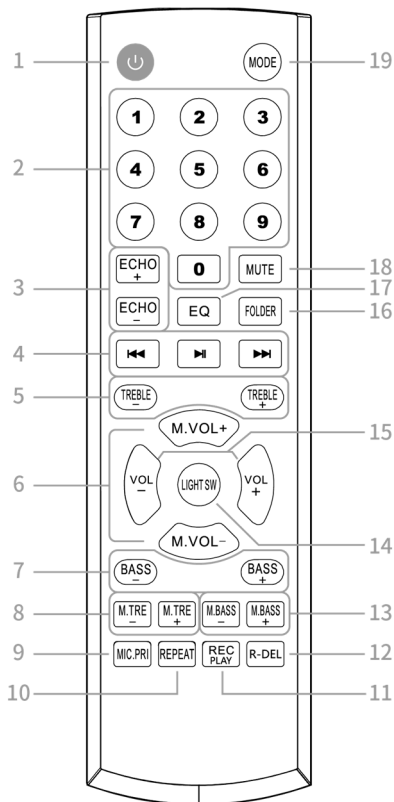

1. **POWER:** Modaliteti Standby (Kur nuk ka hyrje sinjali, altoparlanti do të hyjë automatikisht në modalitetin e pritjes).
2. **NUMRAT 0-9:** Zgjidhni këngë nga memoria e jashtme (USB/TF) ose stacioni FM
3. **ECHO +/-:** Rregulloni volumin e jehonës së mikrofonit.
4. **E MËPARSHME:** Modaliteti Bluetooth: Luaj këngën e mëparshme në pajisjen e lidhur Bluetooth. USB/TF mode: Luaj stacionin e mëparshëm të radios. FM mode: Zgjidhni stacionin e mëparshëm të radios.
PAUSE/PLAY: Modaliteti Bluetooth: Luaj ose vendos në pauzë muzikën në pajisjen e lidhur Bluetooth.
Modaliteti USB/TF: Luaj ose vendos në pauzë këngën aktuale.
Modaliteti FM: Skanoni automatikisht stacionet e radios.
NEXT: Modaliteti Bluetooth: Luaj pjesën tjetër muzikore në pajisjen e lidhur Bluetooth.
Modaliteti USB/TF: Luaj këngën tjetër.
Modaliteti FM: Zgjidhni stacionin tjetër të radios
5. **TREBLE +/-:** Rregulloni tingullin e trefishtë.
6. **MIC. VOL +/-:** Rregulloni volumin e mikrofonit.
7. **BASS +/-:** Rregulloni tingullin e basit
8. **MIC. TREBLE +/-:** Rregulloni tingullin e trefishtë të mikrofonit.
9. **MIC.PRI.:** Aktivizoni/fikni funksionin e transmetimit të muzikës.
10. **REPEAT:** Modaliteti USB/TF:
Cakto si "ONE" për të shfaqur një pjesë të vetme. Cakto si "ALL" për të luajtur të gjithë kolonën zanore.
11. **REC PLAY:** Shtypni shkurt për të regjistruar zërin e mikrofonit/tingullin e kitarës në memorien e jashtme (kartë USB/TF). Shtypni gjatë për të luajtur skedarin e regjistruar. Shtypni MODE për t'u kthyer në modalitetin USB për të luajtur muzikë.
12. **R-DEL:** Fshi skedarin e regjistruar.
13. **MIC. BASS +/-:** Rregulloni tingullin e basit të mikrofonit.
14. **LIGHT SW:** Ndryshoni stilin ose ngjyrën e dritës.
15. **VOL +/-:** Rregulloni volumin e muzikës.
16. **FOLDER:** Zgjidhni folderin e muzikës që dëshironi të luani.
17. **EQ:** Zgjidhni paracaktimin e EQ për muzikën.
1. Flat 2.Pop 3.Rock 4.Jazz 5.Classic
18. **MUTE:** Heshtja e altoparlantit. Shtypni sërish për të kthyer zërin.
19. **MODE:** Zgjidhni burimin e hyrjes (Bluetooth, FM radio, Line in, USB, TF card) Shtypni gjatë për të ndezur/fikur kërkesën zanore.

BATERIA E TELEKOMANDËS (opcion, vetëm disa modele)

Hapni mbulesën e pasme për të hapur derën e baterisë së telekomandës.

Futni dy bateri AAA. Sigurohuni që (+) dhe (-) në bateritë përputhen me (+) dhe (-) siç tregohet në dhomëzën e baterisë.

SHËNIME

- Imazhi i produkt shërben vetëm për qëllime informative, produkti aktual mund të ndryshojë në dukje.
- Bateritë e vjetra hidhni në vendin e shënuar për magazinim. Mos l hedhni bateritë në zjarr.
- Mos l përzieni llojet e baterive dhe mos l kombinoni të përdorura me të reja.
- Menjëherë zëvendësoni baterinë bosh për të parandaluar rrjedhjen e acidit në dhomëzën e baterive të telekomandës.
- Nëse ju nuk planifikoni të përdorni telekomandën për një kohë të gjatë hiqni bateritë.
- Bateritë nuk duhet të jenë të ekspozuara ndaj nxehtësisë së tepruar siç janë rrezet e diellit, ngrohja ose zjarri.

Kimikatet nga e baterisë mund të shkaktojnë skuqje dhe djegie të lëkurës. Nëse bateritë rrjedhin, pastroni vendin me leckë. Nëse kimikatet vijnë në kontakt me lëkurën, menjëherë lani lëkurën.

MIRËMBAJTJA DHE SIGURIA

- Vendosni pajisjen në hapësirë të fortë dhe drejtë që të jetë stabil.
- Pajisja, bateritë ose CD nuk duhet të ruhen në mjedise me lagështi, me temperatura shumë të lartë ose në dritë direkte të diellit.
- Mos mbulonit pajisjen. Duhet të siguroni kushtet e përshtatshme ku duhet të ketë largësi prej së paku 15 cm mes ventilimit dhe sipërfaqeve tjera që mos të tejngrohet.
- Përdorni pëlhurë të butë dhe thatë për pastrim të pajisjes. Mos përdorni mjete për pastrim që përdorin alkool, amoniak, benzen ose mjete abrazive që mund të dëmtojnë pajisjen.



MËNJANIMI I PROBLEMEVE

Në rast se paraqiten probleme të ndryshme, lexoni këto udhëzime për përdorim deri në fund para se të dërgoni pajisjen për riparim në servis. Në rast se nuk jeni në gjendje të rregulloni pajisjen sipas udhëzimeve vijuese, ju lutemi të kontaktoni tregtarin e autorizuar ose shërbimin për përdorues.

PARALAJMËRIM: Në asnjë rast mos u mundoni vet të riparoni dhe hapni pajisjen.

Nuk ka zë / Pajisja nuk kyçet

- Nuk është rregulluar lartësia e zërit
Rregulloni zërin nëpërmjet butonit VOLUME
- Bateria është e zbrazët
Kyçeni kabllon e karrikimit në pajisje dhe karrikojeni baterinë

Paneli nuk reagon në kontrolle të caktuara

- Shkarkim elektrostatik
Shkyçeni pajisjen dhe largoni prizën nga priza e murit. Përsëri kyçeni pas disa sekondave.

KARAKTERISTIKAT TEKNIKE

KARAKTERISTIKAT TEKNIKE	
TË PËRGJITHSHME	
Kërkesa e energjisë	AC: 100-240V, 50/60Hz
Fuqia (Maksimale)	100W
Bateria / Koha e punës *	Lead-acid, 7500mAh / Cca. 5,5h në Maks./ 13,5h në fuqi të mesme
Dimensionet	Përafërsisht 310 mm(Š)x295mm(D)x715mm(V)
Temperatura e punës	+5°C - +35°C
MARRËSI	
FM Frekuenca	FM: 87.5-108 MHz
Shtrirja Bluetooth	2402-2480 MHz, Fitimi i ant. maks.: 2.81dBi; distanca: 10m***
AUDIO PJESA	
Fuqia dalëse	Maks. 100 Wat RMS, 40Hz-18kHz, SNR >65dB
Sabvufer/Ton i lartë	Bass: 2x210mm, Tweeter: 2x62mm
SHTOJCAT E PAJISJES	
Udhëzime për përdorim	1
AC Kablo të energjisë	1
Dirigjuesi	1
Dy mikrofona WI-FI	1

- * Designs specifkimet Jane entitet und und ndryshimeve dhe vazhdueshme JO mënyrë QE TE përmirësojë produktin. Me efikas rezervon specifkimet e Ƨuhŭr promjenje Kesht Njoftim paraprak.
- ** Koha operative e Baterisë është e përafërt; Kjo varet nga temperatura e ambientit, gjendja e baterisë dhe si e përdorni pajisjen.
- *** Në lidhjen Bluetooth ndikojnë muret, pengesat dhe lëvizjet. Për performancë optimale, vendosni pajisjen në një dhomë që nuk ka pengesa të tilla si mure, mobilje, etj

Eliminimi i pajisjeve të vjetra elektrike dhe elektronike



Produktet e shënuar me këtë simbol tregon që produkti bie në kategorinë e pajisjeve elektrike dhe elektronike (produkte EE), dhe nuk duhet të trajtohet si familjes dhe mbeturinave rëndë. Prandaj, ky produkt duhet të hidhen në pikën shënuar grumbullimit për mbledhjen e pajisjeve elektrike dhe elektronike. Duke siguruar këtë produkt ju do të parandaluar efektet e mundshme negative në mjedis dhe shëndetin e njeriut, e cila mund të dëmtohet për shkak të pahijshme dispozicion të produktit shpenzuar. Riciklimi i materialeve nga ky produkt, ju do të ndihmojë për të ruajtur një mjedis të shëndetshëm dhe të burimeve natyrore.

Hedhja e baterive



Kontrolloni rregulloret lokale për asgjësimin e baterive të përdorura ose telefononi shërbimin tuaj lokale të konsumatorëve në mënyrë që të merrni udhëzimet në dispozicion të baterive të vjetra dhe të përdorura.

Bateritë në këtë produkt nuk duhet të hidhen me mbeturinat shtëpiake. Sigurohuni që të hidhni bateritë e vjetra në vende të veçanta për asgjësimin e baterive të përdorura të cilat janë gjetur në të gjitha pikat e shitjes ku mund të blejnë bateri.

Deklarata e BE-së për përputhshmëri

M SAN grupi me këtë deklaron se radio pajisja e llojit Radio/CD/MP3 receptori është në përputhje me Direktivën 2014/53/EU (RED Direktiva).

Teksti i plotë i Deklaratës së BE-së për përputhshmëri është në dispozicion në internet adresën vijuese: www.msan.hr/dokumentacijaartikala.



BS-1000 BS-1001

Bluetooth / MP3 Predvajalnik z FM Radijem in Karaoke funkcijo



Karakteristike

- Bluetooth 5.0 wireless-domet 10 metrov.
- Funkcija TWS (True Wireless Stereo) – povezava 2 zvočnikov v paru
- Karaoke zvočnik z 2x8" močnim nizkotoncem in dvema visokotoncema
- Audio izhod 100W RMS
- LED osvetlitev s spremembo barve
- Digitalni FM radio
- Brezžični mikrofonski sistem + 1x vhod za mikrofonski kabel in 1x vhod za kitaro (5 mm)
- AUX IN RCA avdio vhod
- • Vhod za predvajanje kartice USB/TF - podpira format datoteke MP3, do 32 GB
- Vgrajena polnljiva baterija 7500mAh
- Avtonomija baterije: do 13,5 ur na srednji glasnosti, do 5,5h na najvišji glasnosti

Oprema z napravo:

1. Napajalni in polnilni kabel
2. Uporabniški priročnik
3. Daljinski upravljalnik
4. Dva brezžična mikrofona

Dobrodošli

Zahvaljujemo se vam za nakup avdio naprave VIVAX BS-1000/1001. Upoštevajte vsa navodila, ki jih vsebuje ta priročnik, da boste lahko brez težav uporabljali ta izdelek. Svetujemo, da navodila shranite na varnem in znanem mestu, saj bi jih v prihodnosti lahko ponovno potrebovali. Prepričani smo, da boste zadovoljni s svojim novim Audio sistemom

POMEMBNA VARNOSTNA OPOZORILA

Ko se ta izdelek uporablja pravilno in v skladu s temi navodili, je naprava zasnovana in izdelana tako, da je popolnoma varna za uporabo. Nepravilna uporaba pa lahko vodi do potencialnih nevarnosti, kot sta električni udar ali požar. Preberite vsa varnostna opozorila in navodila za uporabo, ta priročnik pa imejte pri roki za poznejšo uporabo. Upoštevajte vsa opozorila navedena v teh navodilih in na napravi. **POZOR: V IZOGIB NEVARNOSTI ELEKTRIČNEGA UDARA, NE ODSTRANJUJTE ZADNJEGA POKROVA ENOTE. V NOTRANJOSTI NAPRAVE NI DELOV ALI UKAZOV, KI SO NAMENJENI NASTAVITVAM S STRANI KONČNEGA UPORABNIKA. ZA POPRAVILO SE OBRNITE NA POOBLAŠČENI SERVIS.**

1. **Voda in vlaga** - Naprava se ne sme uporabljati v bližini vode ali prekomerne vlage (npr. v bližini kadi, umivalnikov, bazenov ali v vlažni kleti...).
2. **Prezračevanje** - Naprava mora biti nameščena tako, da je omogočeno ustrezno prezračevanje naprave. Npr. naprava se ne sme postaviti na posteljo, kavč, preprogo ali drugo podobno površino, ki lahko zapre prezračevalne odprtine. Prav tako se naprave ne sme postavljati v delno zaprte elemente, kot so knjižne police ali omare, ki lahko motijo ali preprečujejo pretok zraka skozi zračnike.
3. **Vročina** – Napravo postavite mesto, ki ni v stiku z viri toplote, kot so radiatorji, grelci, štedilniki in druge naprave (vključno z ojačevalci).
4. **Vir napajanja** – Naprava mora biti priključena le na priloženi napajalnik ali drugi združljiv, če je to navedeno v navodilih ali na sami napravi.
5. **Zaščita napajalnega kabla** – Napajalni kabel mora biti postavljen tako, da se na njega ne stopa ali stiska k drugim predmetom. Dostop do električne vtičnice naj bo vedno prost. Ne zvijajte ali gnetite napajalnega kabla.
6. **Čiščenje** – Napravo je potrebno čistiti z mehko krpo, rahlo navlaženo s toplo vodo. Ne uporabljajte topil ali abrazivnih sredstev. To bi lahko nepopravljivo poškodovalo napravo.
7. **Tujki in vstop tekočin** – Preprečite, da tujki vstopijo v napravo. Prav tako preprečite politje kakršnihkoli tekočin na napravo. Če se to zgodi, napravo takoj izključite iz električne vtičnice in kontaktirajte servis.
8. **Dodatki** – Ne uporabljajte dodatkov za napravo, razen tistih, ki so odobreni ali ki jih priporoča proizvajalec.
9. **Če se naprava ne uporablja** – Če naprava ni v uporabi dalj časa, na primer en mesec ali več, je treba napajalni kabel izklopiti iz električnega omrežja in iz naprave za preprečevanje poškodb ali korozije na napravi. Napravo hranite v suhem in temnem prostoru.
10. **Servis** – Ne poskušajte popraviti ali spremeniti napravo izven metod, opisanih v navodilih. Popravilo naprave prepustite usposobljenim in pooblaščenim serviserjem.
11. **OPOZORILO:** Naprava vsebuje baterije za ponovno polnjenje. Če se baterije obrabijo ali poškodujejo, se obrnite na pooblaščen servis ali prodajalca. Nepravilna uporaba baterij lahko povzroči puščanje elektrolitov in povzroči korozijo v prostoru za baterije ali na napravi, v skrajnih primerih pa povzroči eksplozijo baterij.

- Naprava in baterije ne smejo biti izpostavljene močnim virom toplote, kot so sončna svetloba ali ogenj.
 - Baterije lahko povzročijo draženje kože. Če se kemikalija dotakne kože, jo nemudoma umijte.
12. Dolgotrajna uporaba slušalk ali uporaba pri visoki glasnosti lahko trajno poškodujeta sluh. Če opazite, da vam zvoni v ušesih ali čutite druge težave, takoj prenehajte z uporabo slušalk. Priporočljivo je uporabljati slušalke maksimalno 1 uro na dan pri zmerni jakosti.
 13. Vibracije lahko vplivajo na poškodbe notranjih delov naprave. Naprave se ne sme postavljati v bližini odprtega ognja in virov vročine, kot so električni grelci, štedilniki ipd.
 14. Ne dovolite otrokom, da se igrajo z napravo!
Ta naprava ni namenjena uporabi s strani oseb (vključno z otroki) z zmanjšanimi telesnimi, čutnimi ali duševnimi sposobnostmi ali pomanjkanjem izkušenj in znanja, razen če jih nadzoruje oseba, ki je odgovorna za njihovo varnost, ali so se udeležili usposabljanja za varno uporabo naprave.
 15. Napravo postavite na trdno in ravno podlago, kjer je stabilna in ni bojzani pred prevrnitvijo ali padcem naprave.
 16. Naprava in baterije morajo biti zaščitene pred vlago, dežjem ali visokimi temperaturami in tudi neposredni sončni svetlobi. Naprave ne pokrivajte. Treba je zagotoviti ustrezne pogoje, v katerih mora biti vsaj 15 cm razmaka med prezračevanjem in drugimi površinami za preprečevanje pregrevanja.



PRIPRAVA ZA UPORABO

Odprtje embalaže in postavitvev

- Previdno izvalcite napravo iz kartonske embalaže in odstranite vse ostanke embalaže in pakiranja s samega izdelka.
- Odstranite vse opisne etikete, ki so lahko nalepljene na sprednji strani ali na vrhu izdelka. Ne odstranjujte etiket, ki se nahajajo na zadnji strani ali na tipkah naprave.

NAPAJANJE NAPRAVE-POLNENJE

Enota je opremljena z zmogljivo 7500mAh polnilno baterijo. Enota lahko predvaja glasbo več ur z napajanjem iz baterije. Ko se baterija izprazni, zvočnik napove "Zmanjšajte moč, prosimo, napolnite". Vsakič bodo tri glasovna opozorila v razmaku 1 minute, nato pa se bo zvočnik samodejno izklopil. Za polnjenje baterije uporabite priloženi napajalni kabel, priključite ga v vtičnico za izmenični tok.

1. Izklopite enoto (gumb za vklop/izklop ).
- Enoto lahko polnite v stanju ON, vendar bo polnjenje počasnejše.
1. Priložen napajalni kabel vstavite v vtičnico za izmenični tok na zadnji strani enote.
 2. Priključite drugi konec napajalnega kabla v vtičnico 100–240 V, 50/60 Hz.
 3. Indikator polnjenja sveti rdeče.
 - Čas polnjenja naj bo pribl. 6-7 ur.
 - Ko je baterija popolnoma napolnjena, lučka zasveti zeleno.

Opomba:

ON/OFF daljinski upravljalnik:

Ko enoto izklopite z daljinskim upravljalnikom, je ni mogoče polniti. Pritisnite gumb za vklop za 3 sekunde, da se zažene, nato pa ga napolnite.

Ko med polnjenjem izklopite napajalni kabel in ga želite znova priključiti, prosimo, ne vklopite takoj in počakajte vsaj 20 sekund. Če kabel priključite v 20 sekundah, se naprava ne bo mogla znova polniti. Po tem izklopite napajalni kabel in nato počakajte tri minute, da ga znova priključite.

Ko med polnjenjem predvajate glasbo, nastavite glasnost na sredino, ker pri določeni glasbi z močnimi basi polnilnik morda ne bo mogel privoščiti visokega toka začasno pod največjo glasnostjo.

POZOR: Če želite podaljšati življenjsko dobo baterije, enote ne pustite neprekinjeno polniti ali polnite več kot 10 ur.

PREGLED DELOV IN UKAZOV

Zgornja stran

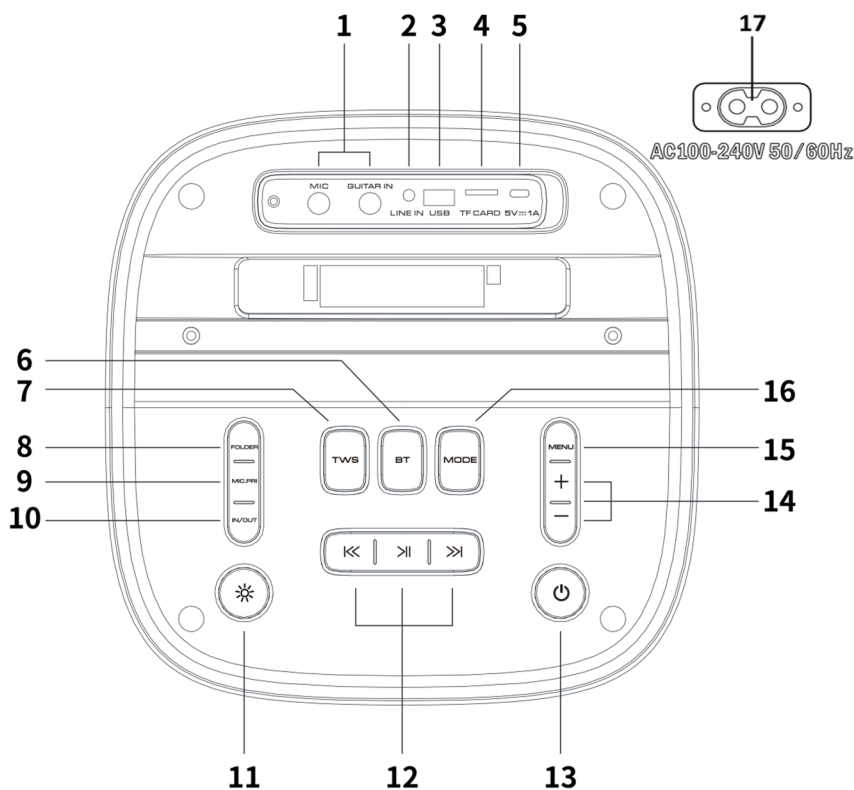

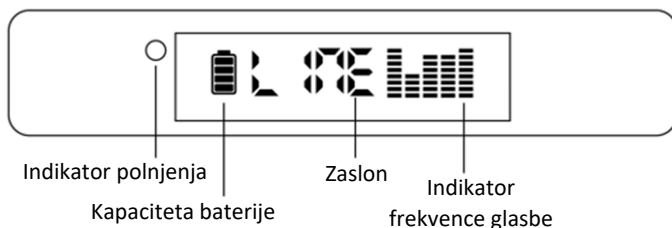

Nadzorna plošča

1. **MIC/KITARA:**
Vhod za mikrofonski in vhod za kitarski za žični mikrofonski in kitarski (5 mm)
2. **LINE IN:**
Analogni 1/8" stereo vhodni priključek za zunanji zvočni vir (glasba).
3. **USB:**
USB priključek za predvajanje zvočnih datotek iz zunanjega USB pomnilnika.
4. **Kartica TF**
Vmesnik TF kartice za predvajanje zvočnih datotek.
5. **5V 1A (Tip C):**
Uporablja se za polnjenje telefonov ali drugih naprav.
6. **BT:**
Kratek pritisk za izbiro načina Bluetooth. Če je naprava že povezana, dolgo pritisnite, da napravo prekinete.
7. **TWS:**
Kratek pritisk za iskanje in povezavo gostiteljske naprave, daljši pritisk znova za prekinitev povezave z napravo.
8. **MAPA:**
Pritisnite, da preklopite mapo in predvajate drugo vsebino.
9. **MIC. PRI. (MIKROFONSKI PREDHODNI OJAČEVALEC)**
Vklopite ali izklopite funkcijo umikanja glasbe. Prilagodite glasnost glasbe, ko je prisoten glasovni signal mikrofona.
10. **IN/OUT**
Pritisnite za izbiro zunanjega ali notranjega načina.
11. **SVETLOBA ✨**
Preklopite sloge/barve LED luči. Obstajata 2 načina svetlobnega sloga; Dolg pritisk za spreminjanje načinov; S kratkim pritiskom lahko izberete različne barve v obeh načinih.
12. **NASLEDNJI**
Način Bluetooth: Predvajajte naslednjo skladbo na povezani napravi Bluetooth.
Način USB/TF: Predvajajte ali začasno ustavite naslednjo skladbo.
Način FM: izberite naslednjo radijsko postajo.

PREJŠNJI:

Način Bluetooth: predvajanje prejšnje skladbe na povezani napravi Bluetooth.

Način USB/TF: Predvajajte ali začasno ustavite prejšnjo skladbo.

Način FM: izberite prejšnjo radijsko postajo.

PREMOR / PREDVAJANJE

Način Bluetooth: Predvajajte ali začasno ustavite glasbo v povezani napravi Bluetooth.

Način USB/TF: Predvajajte ali začasno ustavite trenutno skladbo.

Način FM: Samodejno iskanje radijskih postaj.

13. MOČ

Dolgo pritisnite 2~3 sekunde, da vklopite/izklopite zvočnik.

OPOMBA: Ko je naprava izklopljena z gumbom za vklop naprave, je ni mogoče vklopiti z daljinskim upravljalnikom.

14. GLASNOST +/-:

Kratek pritisk za povečanje glavne glasnosti. Dolgo pritisnite za hitrejšo prilagoditev.

Kratek pritisk za zmanjšanje glavne glasnosti. Dolgo pritisnite za hitrejšo prilagoditev.

15. MENI:

Kratek pritisk, da prilagodite TREBLE/BASS/MIC VOL/MIC ECHO/MIC TREBLE/MIC BASS/GUITAR VOL in ustrezno nastavite glasnost. Dolg pritisk: Ponastavitev na tovarniške nastavitve.

Spodaj so prikazani simboli na zaslonu:





	TROJNA GLASNOST
	GLASNOST BASOV
	GLASNOST MIKROFONA
	MIC ODMEV
	MIC. TROJNA GLASNOST
	MIC BASS VOLUME
	BOLUME ZA KITARO

16. NAČIN:

Izberite vhodni vir za glasbo. Bluetooth, FM radio, linijski vhod, USB/TF (če je vstavljen).

Dolg pritisk: Vklop/izklop glasovnega poziva.



Spodaj so prikazani simboli na zaslonu:

				
Bluetooth Način	FM radio	LINE IN	USB način	TF Card





17. AC 100-240V vhod

DELOVANJE



Način kartice USB / TF

1. Ko vstavite napravo USB ali TF, bodo enote vstopile v način kartice USB/TF in samodejno predvajale glasbo. Lahko pa pritisnete »Način«, dokler ni izbran način kartice USD/TF.
2. Kratko pritisnite tipko  za premor ali predvajanje pesmi.
3. Kratko pritisnite na tipko  za prejšnjo skladbo. Dolg pritisek za hitro previjanje skladbe nazaj.
4. Kratko pritisnite na tipko  za naslednjo pesem. Dolgo pritisnite za hitro predvajanje skladbe naprej.

BLUETOOTH WIRELESS PAIRING MODE

1. Pritisnite gumb MODE ali BT na plošči ali na daljinskem upravljalniku, izbran je BT.
2. Pametni telefon ali drugo napravo postavite na razdaljo 15 metrov.
3. Aktivirajte Bluetooth na pametnem telefonu in začnite iskati napravo Bluetooth.
4. Iz naprave, ki jo je našel mobilni telefon, izberite pravi model „BS-1001“.
5. Kratki pritisek PLAY/PAUSE gumba  za predvajati in zaustaviti glasbo.
6. Kratki pritisek  ali  tipke za izbiro prejšnje ali naslednje skladbe.
7. Dolg pritisek  ali  tipko za hitro previjanje skladbe naprej ali nazaj.

FM RADIO

1. Press MODE button until you enter FM Radio mode.
2. Press  to auto scan Radio stations and store it automatically.
3. Press  or  to navigate forward or backward FM Radio stations.

AUX IN (LINE IN NAČIN)

1. Pritisnite gumb MODE, dokler ni izbran način LINE-in. Predvajajte glasbo na napravi, ki je priključena na vhod LINE.
2. Prepričajte se, da je 3,5 mm kabel AUX priključen na vašo zvočno napravo iz vrat AUX na vrhu zvočnika.
3. V načinu AUX lahko funkcije upravljate samo prek zvočne naprave. Čeprav lahko prilagodite glasnost na obeh napravah.

TWS (PRAVI BREŽIČNI STEREO)

1. Vključite dva ista modela, na kratko pritisnite gumb **TWS** na eni enoti (kot sekundarni napravi), ko je povezava uspešno vzpostavljena, se LCD zaslon sekundarne naprave prikaže **SLAV** brez utripanja.
2. Na drugi napravi (kot primarni napravi) lahko povežete Bluetooth s svojim pametnim telefonom ali vstavite USB, TF kartico, funkcijo FM, AUX, nato predvajate glasbo na obeh zvočnikih.
3. Lahko preklopite glasnost in pritisnete gumb naslednji/pavza/prejšnji na kateri koli enoti in obe enoti sledita istemu.
4. Opomba: funkcija TWS podpira samo povezavo ena na ena. Ne omogočite funkcije TWS na več napravah hkrati.

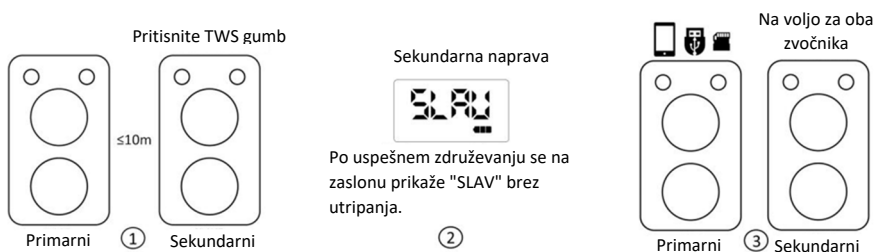

STANJE PRIPRAVLJENOSTI

1. Pritisnite gumb POWER na daljinskem upravljalniku, da vstopite v stanje pripravljenosti; lahko pritisnete gumb POWER za izhod iz stanja pripravljenosti.
2. Če več kot 15 minut ni vhodnega signala, bo zvočnik samodejno preklopil v stanje pripravljenosti.
3. Ko je zvočnik v stanju pripravljenosti več kot 15 minut, se bo samodejno izklopil.

OPOZORILA:

NAPRAVE NE POLNITE, ČE JE PRIKLJUČEK ZA POLNLENJE MOKER ALI VLAŽEN IN PAZITE, DA NAPRAVA NE PRIDE V STIK S TEKOČINO.

MED POLNLENJEM BATERIJE NE PUSTITE ENOTE BREZ NADZORA! VEDNO IZKLUČITE NAPAVALNI KABEL, ČE DALJ ČASA NE UPORABLJATE NAPRAVE.

ČE NAPRAVE NE BOSTE DOLGO UPORABLJALI, BATERIJE NAPOLNITE VSAKIH 6 MESECOV.

DALJINSKI UPRAVLJALNIK

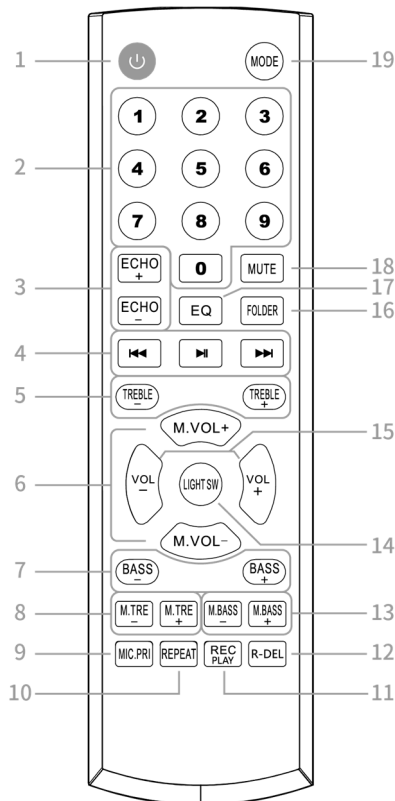

1. **NAPAJANJE:** način pripravljenosti (če ni vhoda zvoka, bo zvočnik samodejno preklopil v način pripravljenosti).
2. **ŠTEVILKE 0-9:** Izberite skladbo iz zunanje pomnilnika (USB/TF) ali FM postaje.
3. **ECHO +/-:** Prilagodite glasnost odmeva mikrofona.
4. **PREJŠNJI:** način Bluetooth: predvajanje prejšnje skladbe na povezani napravi Bluetooth. Način USB/TF: predvajanje prejšnje radijske postaje. Način FM: izberite prejšnjo radijsko postajo.
5. **PREMOR/PREDVAJANJE:** način Bluetooth: Predvajajte ali začasno ustavite glasbo na povezani napravi Bluetooth. Način USB/TF: Predvajajte ali začasno ustavite trenutno skladbo. Način FM: Samodejno iskanje radijskih postaj.
6. **NASLEDNJI:** način Bluetooth: predvajajte naslednjo skladbo na povezani napravi Bluetooth. Način USB/TF: predvajanje naslednje skladbe. Način FM: izberite naslednjo radijsko postajo.
7. **TREBLE +/-:** Prilagoditev visokih tonov.
8. **MIC. VOL +/-:** prilagodite glasnost mikrofona.
9. **BASS +/-:** Prilagodi nizkotonski zvok
10. **MIC. TREBLE +/-:** Prilagoditev visokih tonov mikrofona.
11. **MIC. PRI.:** Vkllop/izkllop funkcije utišanja glasbe.
12. **PONOVITEV:** način USB/TF: Nastavite kot »ONE«, če želite predvajati eno skladbo. Nastavite kot »ALL« za predvajanje vseh zvočnih posnetkov.
13. **REC PLAY:** Kratek pritisk za snemanje glasu mikrofona/zvoka kitare v zunanji pomnilnik (kartica USB/TF). Dolgo pritisnite za predvajanje posnete datoteke. Pritisnite MODE, da se vrnete nazaj v način USB za predvajanje glasbe.
14. **R-DEL:** Izbrši posneto datoteko.
15. **MIC. BASS +/-:** Prilagodi nizkotonski zvok mikrofona.
16. **LIGHT SW:** Spremenite slog ali barvo svetlobe.
17. **VOL +/-:** Prilagodite glasnost glasbe.
18. **MAPA:** Izberite glasbeno mapo, ki jo želite predvajati.
19. **EQ:** izberite prednastavitev EQ za glasbo.
 1. Ravno 2. Pop 3. Rock 4. Jazz 5. Klasika
20. **MUTE:** Izkljopi zvočnik. Ponovno pritisnite za vklop zvoka.
21. **NAČIN:** Izberite vhodni vir (Bluetooth, FM radio, linijski vhod, USB, kartica TF) Dolgo pritisnite za vklop/izkllop glasovnega poziva.

BATERIJE DALJINSKEGA UPRAVLJALNIKA (možnost, samo nekateri modeli)

Odprite zadnji pokrovček, da se odpre prostor za baterije na daljinskem upravljalniku.

Vstavite dve AAA bateriji. Poskrbite, da (+) in (-) na bateriji sovpadata s (+) in (-) navedenima na prostoru za baterije.

OPOMBE

- Slika izdelka je zgolj informativne narave, dejanski izdelek se lahko razlikuje po videzu.
- Zavržite stare baterije v določeno mesto za odstranjevanje. Baterij ne mečite v ogenj.
- Ne mešajte različnih vrst baterij in ne združujte rabljenih in novih baterij.
- Takoj zamenjajte prazne baterije, da se prepreči iztekanje kisline v predal za baterije daljinskega upravljalnika.
- Če ne nameravate uporabljati daljinskega upravljalnika dlje časa, odstranite baterije.
- Baterije ne smejo biti izpostavljene visokim temperaturam, kot so sončna svetloba, grelci ali ogenj.
- Kemikalije iz baterij lahko povzročijo izpuščaje in opekline kože. Če baterije puščajo, počistite predalček s krpo. Če kemikalije pridejo v stik s kožo, jo takoj izperite.

VZDRŽEVANJE IN VARNOST

- Napravo postavite na trdno in ravno podlago, da je stabilna.
- Naprava in baterije morajo biti zaščitene pred vlago, dežjem, visokimi temperaturami in neposredni sončni svetlobi.
- Ne pokrivajte naprave. Potrebno je zagotoviti ustrezne pogoje, v katerih mora biti vsaj 15 cm razmaka med prezračevalnih odprtinah in drugimi površinami za preprečevanje pregrevanja.
- Pri čiščenju naprave uporabite mehko, suho krpo. Ne uporabljajte čistil, ki vsebujejo alkohol, amoniak, benzen, ali jedkih snovi, ki lahko poškodujejo napravo.



ODPRAVLJANJE TEŽAV

V primeru pojava težav, v celoti preberite ta navodila, preden boste napravo odnesli na popravilo. V primeru, da naprave ne morete usposobiti s pomočjo navodil, se obrnite na pooblaščenega prodajalca ali servis.

OPOZORILO: V nobenem primeru sami ne popravljajte in odpirajte naprave, saj se bo tako garancija prekinila.

Ni zvoka / naprava se ne vključi

- Raven zvoka ni nastavljena
- Prilagodite zvok s tipko **VOLUME**

- Baterije so zelo slabo / napačno vstavljene

- Napolnite baterijo

Naprava se ne odziva na določene kontrole

- Elektrostatična razelektritev

Izklopite napravo in jo izključite iz vtičnice. Ponovno jo vklopite po nekaj sekundah.

TEHNIČNI PODATKI

TEHNIČNI PODATKI	
SPLOŠNO	
Napajanje za polnjenje naprave	AC: 100-240V, 50/60Hz
Moč (Največja)	100W
Baterija / Čas delovanja*	Lead-acid, 7500mAh / Cca. 5,5h na Maks./ 13,5h na srednji jačini
Dimenzije	Približno 310 mm(Š)x295mm(D)x715mm(V)
Delovna temperatura	+5°C - +35°C
SPREJEMNIK	
FM Frekvenca	FM: 87.5-108 MHz
Bluetooth pas	2402-2480 MHz, Največji dobiček ant.:2.81dBi; domet: 10m***
AUDIO DEL	
Izhodna moč	Max. 100 Watt RMS, 40Hz-18kHz, SNR >65dB
Zvočniki	Bas: 2x210mm, Nizkotonec: 2x62mm
OPREMA Z NAPRAVO	
Navodila za uporabo	1
AC napajalni kabel	1
Daljinski upravljalnik	1
Dva brezžična mikrofona	1

- * Oblika in specifikacije se nenehno spreminjajo, da se izboljša učinkovitost izdelka. Proizvajalec si pridržuje pravico do spremembe specifikacij brez predhodnega obvestila.
- ** Življenjska doba baterije je približna; Odvisno od sobne temperature, stanja baterije in uporabe naprave.
- *** Na povezavo Bluetooth vplivajo stene, ovire in gibanje. Za optimalno delovanje, postavite napravo v prostoru v svojem vidnem krogu zunanje BT naprave tako, da ni nobenih ovir, kot so stene, pohištvo itd.

Odstranjevanje med odpadke stare električne in elektronske opreme



Izdelki označeni s tem simbolom označujejo, da izdelek sodi v kategorijo električne in elektronske opreme (EE izdelkov) in se ne sme odlagati kot gospodinjski ali kosovni odpad. Zato je treba ta proizvod zavreči v označenem zbirnem mestu za zbiranje električne in elektronske opreme. S tem ko izdelek pravilno odlagate, boste preprečili morebitne negativne vplive na okolje in zdravje ljudi, ki bi jih sicer lahko povzročilo nepravilno odlaganje izrabljenega izdelka. Z recikliranjem materialov iz tega izdelka boste pripomogli k ohranitvi zdravega okolja in naravnih virov. Za podrobnejše informacije o zbiranju EE izdelkov se obrnite na prodajalno, kjer ste izdelek kupili.

Odlaganje odpadnih baterij



Preverite lokalne predpise za odlaganje odpadnih baterij ali pokličite lokalno službo, da bi dobili navodila o odstranjevanju starih in izrabljenih baterij. Baterij iz tega izdelka se ne sme zavreči skupaj z gospodinjskimi odpadki. Bodite prepričani, da stare baterije zavržete v posebne zabojnike za odlaganje rabljenih baterij, ki se nahajajo na vseh maloprodajnih mestih, kjer lahko kupite baterije.

EU Izjava o skladnosti

M SAN grupa d.o.o. izjavlja, da je radijska oprema tipa avdio zvočnik v skladu s Direktivo 2014/53/EU (RED Direktiva).

Celotno besedilo izjave EU o skladnosti je na voljo na naslednjem spletnem mestu:

<http://doc.msan.hr/dokumentacijaartikala/>



BS-1000

BS-1001

Bluetooth/MP3 Player with FM Radio and Karaoke



Features:

- Bluetooth 5.0 with wireless range 10m.
- TWS (True Wireless Stereo) function – connection 2 speakers as pair
- Karaoke speaker with 2x8" Powerfull Woofer and two tweeter
- RMS output 100W
- LED color changing lights
- FM radio
- 1x Wireless Microphone + 1x Microphone and guitar inputs (5mm)
- AUX IN 3,5mm audio input
- USB/TF card playback port - supports MP3 file format, up to 32GB
- Built-in rechargeable battery 7500mAh.
- Playing time: Aprox: 13,5 hours at Mid volume, up to 5,5h on Max volume

Accessories:

1. Power and charger cable
2. User manual
3. Remote controller
4. Two Wireless Microphone

Welcome

Thank you for purchasing the Bluetooth Audio system **VIVAX BS-1000/1001**.



It is important to read this user manual prior to using your new product for the first time. In order to fully benefit from this product, please follow the instructions in this user manual very carefully. Store this user manual in a safe place for future reference. We are sure your new Micro Audio system will satisfy your needs.

IMPORTANT SAFETY INSTRUCTIONS

When used in the directed manner, this unit has been designed and manufactured to ensure your personal safety. However, improper use can result in potential electrical shock or fire hazards. Please read all safety and operating instructions carefully before installation and use, and keep these instructions handy for future reference. Take special note of all warnings listed in these instructions and on the unit.

CAUTION: TO REDUCE THE RISK OF ELECTRIC SHOCK, DO NOT REMOVE COVER. NO USER SERVICEABLE PARTS INSIDE, REFER SERVICING TO QUALIFIED SERVICE PERSONNEL.

1. **Water and Moisture** – The unit should not be used near water. For example: near a bathtub, washbowl, kitchen sink, laundry tub, swimming pool or in a wet basement.
2. **Ventilation** – The unit should be situated so that its location or position does not interfere with its proper ventilation. For example, it should not be situated on a bed, sofa, rug or similar surface that may block ventilation openings. Also, it should not be placed in a built-in installation, such as a bookcase or cabinet, which may impede the flow of air through the ventilation openings.
3. **Heat** – The unit should be situated away from direct sunlight or heat sources such as radiators, heat registers, stoves or other appliances (including amplifiers) that produce heat.
4. **Power Sources** – The unit should be connected to a power supply only of the type described in the operating instructions or as marked on the appliance.
5. **Charger Cable Protection** – Charger cable should be routed so that they are not likely to be walked on or pinched by items placed upon or against them.
6. **Cleaning** – The unit should be cleaned only using a warm damp cloth. Do not use solvents, etc.
7. **Objects and Liquid Entry** – Care should be taken so that objects do not fall and liquids are not spilled into any openings or vents located on the product. In that case, immediately disconnect power supply and contact authorized service.
8. **Attachments** – Do not use attachments not recommended by the product manufacturer.
9. **Periods of Non use** – If the unit is to be left unused for an extended period of time, such as a month or longer, the power charging cable should be unplugged from the unit to prevent damage. Storage device on dry and dark place.
10. **Servicing** – The user should not attempt to service the unit beyond those methods described in the user's operating instructions. Service methods not covered in the operating instructions should be referred to qualified service personnel.

11. **WARNING:** Unit contains Rechargeable batteries. To change batteries in case that battery became weak, contact your Official Service or Dealer.
 - *Unit and batteries should not be exposed to excessive heat, such as sunshine, heat registers, or fire.*
 - *Battery chemicals can cause a rash. If the batteries leak, clean the battery compartment with a cloth. If chemicals touch your skin, wash immediately.*
12. Using Audio product prolonged periods or at a high volume can damage your hearing permanently. If you experience noise in the ears or other problems immediately stop using the unit. It is recommended to use Audio unit at a moderate volume. 
13. Place exposed to vibration can affect the damage of internal parts of the device. The device should not be placed near open flames and sources of intense heat, such as, electric heaters. 
14. Do not allow children to play with device.

This appliance is not intended for use by persons (including children) with reduced physical, sensory or mental capabilities, or lack of knowledge and experience to use the appliance, unless they are supervised by a person who is responsible for their safety or you're not received training on the use of appliances,.
15. Place the unit on a hard and flat surface so that the unit does not tilt.
16. Do not cover the unit. Adequate ventilation with a minimum gap of 15cm between the ventilation holes and surrounding surfaces is necessary to prevent heat build-up

PREPARATION FOR USE

Unpacking and Setup

- * Carefully remove the unit from the display carton and remove all packing material from the unit itself.
- * Do not remove any labels located on either the back or button cabinet of the unit.

POWER SUPPLY-CHARGING

The unit is supplied with powerfull rechargeable battery 7500mAh. Unit can play music many hours powered by battery. When the battery becomes weak speaker announce "Lower Power, Please Charge". There will be three voice alerts each time 1 min apart, then speaker will automatically shut down. Please use the attached Power cable, plug in into AC Power socket to charge battery.

1. Power off the unit (Power **ON/OFF** button ).
You can charge unit in **ON** state , but charging will go slower.
2. Put the provided Power cable into the AC Power socket on the back side of the unit.
3. Connect the other end of the Power Cable to Power outlet 100-240V, 50/60Hz.
4. The charging indicator keep Red lighting.
 - Charge time should be aprox. 6-7 hours.
 - When Battery is fully charged, the indicator light will become green.

Note: Remote controller power **ON/OFF**:

When you shut down unit with remote controller, unit **can not be charged**. Press power **ON** button for 3 seconds to start up, then put it on charge.

When you unplug the power code during charging and want to plug in again, please do not plug in immediately and at least wait 20 seconds. if you plug in the cable within 20 seconds, the device will

not be able to charge again. After that unplug power cable and then wait for three minutes to plug in again.

When playing music during charging, please put the volume to middle, because for some music with heavy bass, the charger may can not afford the high current temporarily under the maximum volume.

ATTENTION: In order to prolong the life of battery, please do not leave unit continuously on Charger or charge unit more than 10 hours.

OVERVIEW OF THE PLAYER

Top side

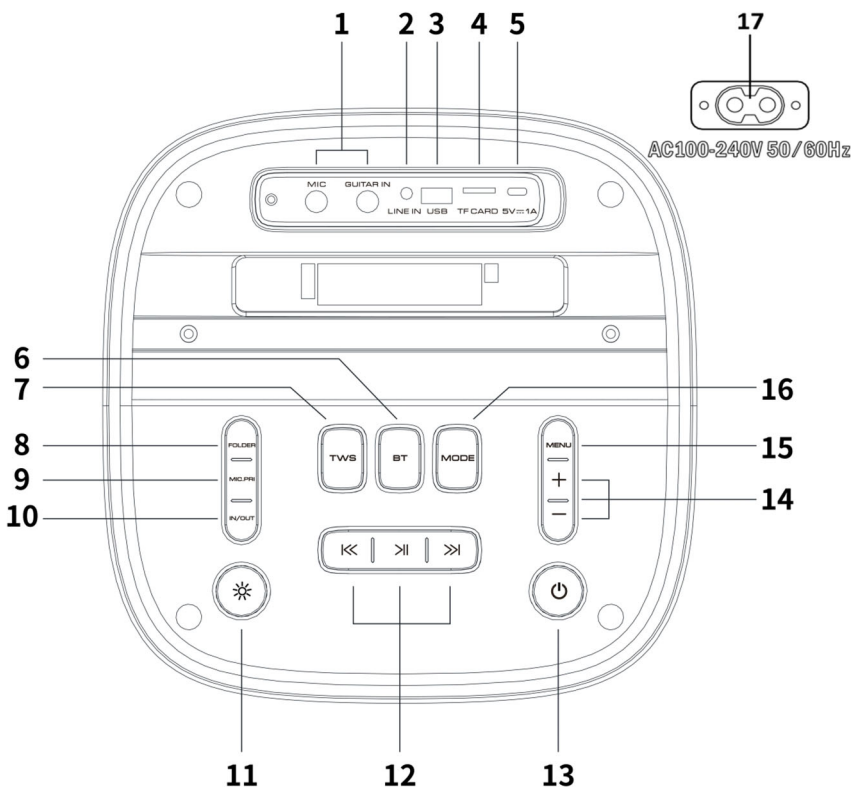

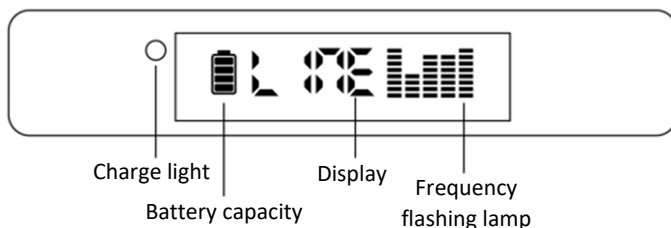

Control Panel

1. MIC/GUITAR:

Microphone input and Guitar input for wired microphone and guitar (5mm)

2. LINE IN:

Analog 1/8" stereo input jack for external audio source (music).

3. USB:

USB connector for playing audio files from external USB memory.

4. TF Card

TF card interface for playing audio files.

5. 5V 1A (Type C):

Used for charging phones or other devices.

6. BT:

Short press to select Bluetooth mode. If device is already connected, long press to disconnect the device.

7. TWS:

Short press to search and connect the Host device, long press again to disconnect the device.

8. FOLDER:

Press to switch the folder and play the another content.

9. MIC. PRI. (MICROPHONE PRE-AMPLIFIER)

Set the music ducking function on or off. Adjust the volume level of the music when the microphone voice signal is present.

10. IN/OUT

Press to select outdoor or indoor mode.

11. LIGHT ✨

Switch the LED lights styles/colors. There are 2 modes of light style; Long press to change modes; Short press can choose different colors on either mode.

12. NEXT

Bluetooth mode: Play the next music track on the connected Bluetooth device.

USB/TF mode: Play or pause the next music track.

FM mode: Select the next radio station.

PREVIOUS:

Bluetooth mode: Play the previous music track on the connected Bluetooth device.

USB/TF mode: Play or pause the previous music track.

FM mode: Select the previous radio station.

PAUSE / PLAY

Bluetooth mode: Play or pause the music on the connected Bluetooth device.

USB/TF mode: Play or pause the current music track.

FM mode: Automatically scan radio stations.

13. POWER

Long press 2~3 seconds to turn on/off the speaker.

NOTE: When the device is turned off on device power button, it is not possible to turn it on via the remote control.

14. VOL + / - :



Short press to increase the main volume. Long press to adjust faster.



Short press to decrease the main volume. Long press to adjust faster.

15. MENU:

Short press to adjust TREBLE/BASS/MIC VOL/MIC ECHO/MIC TREBLE/MIC BASS/GUITAR VOL and control the volume accordingly. Long press: Factory Reset.

Below is the symbols on the display:

	TREBLE VOLUME
	BASS VOLUME
	MIC VOLUME
	MIC ECHO
	MIC. TREBLE VOLUME
	MIC BASS VOLUME
	GUITAR BOLUME

16. MODE:

Select the input source for music. Bluetooth, FM radio, Line in, USB/TF (if inserted).

Long press: Turn on/off the Voice prompt.



Below is the symbols on the display:

Bluetooth Mode	FM radio	LINE IN	USB mode	TF Card





17. AC 100-240V Input

OPERATION



USB / TF Card Mode

1. When insert the USB or TF device, the units will enter in USB/TF Card mode and play the music automatically. Or you can press „Mode“ until USD/TF Card Mode is selected.
2. Short press  key to pause or play the song.
3. Short press  key to the previous song. Long press to fast backward the music track.
4. Short press  key to the next song. Long press to fast forward the music track.

BLUETOOTH WIRELESS PAIRING MODE

1. Press MODE or BT button on the panel or on the remote control unit BT is selected.
2. Place your smartphone or other device within 15 meters.
3. Activate the Bluetooth on your smartphone and start to search for the Bluetooth device.
4. Select the correct model „BS-1001“ from the device found by the cell phone.
5. Short press PLAY/PAUSE button  to play or pause music.
6. Short press  or  key to select the previous or next track.
7. Long press  or  key to fast forward or backward the music track.

FM RADIO

1. Press MODE button until you enter FM Radio mode.
2. Press  to auto scan Radio stations and store it automatically.
3. Press  or  to navigate forward or backward FM Radio stations.

AUX IN (LINE IN MODE)

1. Press MODE button until LINE-in mode is selected. Play the music on the device connected to the LINE input.
2. Make sure you have a 3.5mm AUX cable plugged into your audio device from the AUX port on the top of Speaker.
3. In AUX mode, you can only control the functions through the audio device. Though you can adjust the volume on either device.

TWS (TRUE WIRELESS STEREO)

1. Power on two same models, short press **TWS** button on one unit (as a secondary device), when successfully connected, the LCD screen of the secondary device shows **SLAV** without flickering.
2. On the another device (as primary device), you can connect the Bluetooth with your smartphone or insert USB, TF Card, FM, AUX function, then play music on both speakers.
3. You can switch the volume and press next/pause/previous button on either unit and both units follow the same.
4. Note: TWS function only supports one-to-one connection. Do not enable the TWS function on multiple devices at the same time.

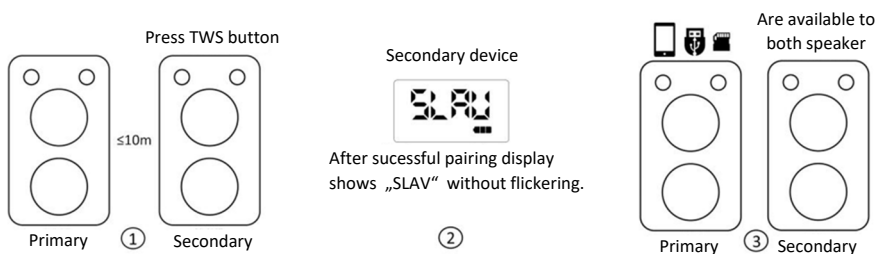

STANDBY MODE

1. Press POWER button on remote to enter Standby Mode; you can press POWER button to exit the standby mode.
2. When there is no signal input for more than 15 minutes, the speaker will automatically enter standby mode.
3. When the speaker is under standby mode more than 15 minutes, the speaker will automatically shutdown.

WARNINGS:

DO NOT CHARGE THE SPEAKER OR A MOBILE DEVICE WHILE IT IS NEAR WATER OR IF IT MAY GET WET.

DO NOT LEAVE DEVICE UNATTENDED DURING THE BATTERY CHARGE!

ALWAYS DISCONNECT POWER CABLE IF UNIT WILL NOT USE LONGER TIME!

IF YOU DO NOT USE THE DEVICE FOR A LONG TIME, CHARGE THE BATTERY EVERY 6 MONTHS.

REMOTE CONTROLLER

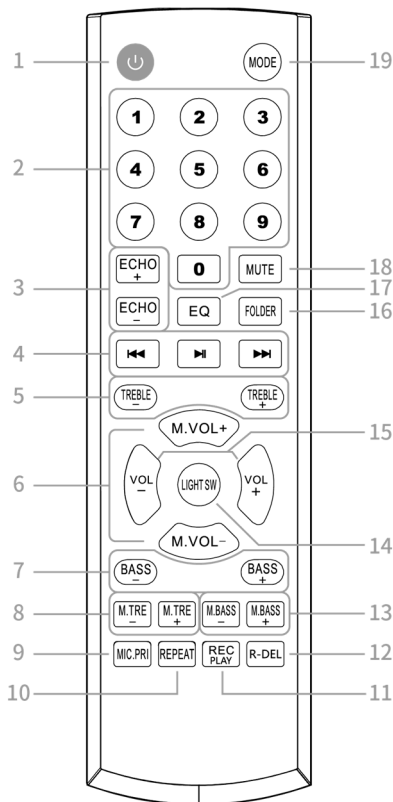

- POWER:** Standby mode (When there is no signal input, the speaker will automatically enter stand by mode).
- NUMBERS 0-9:** Select track from external memory (USB/TF) or FM station.
- ECHO +/-:** Adjust the microphone echo volume.
- PREVIOUS:** Bluetooth mode: Play the previous music track on the connected Bluetooth device. USB/TF mode: Play previous radio station. FM mode: Select the previous radio station.
PAUSE/PLAY: Bluetooth mode: Play or pause the music on the connected Bluetooth device. USB/TF mode: Play or pause the current music track. FM mode: Automatically scan radio stations.
NEXT: Bluetooth mode: Play the next music track on the connected Bluetooth device. USB/TF mode: Play the next music track. FM mode: Select the next radio station.
- TREBLE +/-:** Adjust treble sound.
- MIC. VOL +/- :** Adjust Microphone volume.
- BASS +/-:** Adjust Bass sound
- MIC. TREBLE +/-:** Adjust Microphone treble sound.
- MIC.PRI.:** Set the music ducking function on/off.
- REPEAT:** USB/TF mode:
Set as "ONE" to loop a single track.
Set as "ALL" to play all soundtrack.

- REC PLAY:** Short press to record the microphone voice/Guitar sound to external memory (USB/TF card). Long press to play the recorded file. Press MODE to return back USB mode to play music.
- R-DEL:** Delete recorded file.
- MIC. BASS +/-:** Adjust Microphone bass sound.
- LIGHT SW:** Change the style or color of the light.
- VOL +/-:** Adjust the music volume.
- FOLDER:** Select the music folder which you want to play.
- EQ:** Select the EQ preset for the music.
1. Flat 2.Pop 3.Rock 4.Jazz 5.Classic
- MUTE:** Mute the speaker. Press again to unmute.
- MODE:** Select input source (Bluetooth, FM radio, Line in, USB, TF card)
Long press to turn on/off the voice prompt.

REMOTE CONTROL BATTERIES (not included in all models)

Open the battery compartment and insert 2xAAA batteries, (Preferably Alkaline) with the correct polarity as indicated by the “+” and “-” symbols inside the compartment.

WARNING:

- *Dispose of your batteries in a designated disposal area. Do not throw the batteries into a fire.*
- *Do not mix battery types or combine used batteries with new ones.*
- *Remove depleted batteries immediately to prevent battery acid from leaking into the battery compartment.*
- *If you do not intend to use the remote control for a long time, remove the batteries.*
- *Batteries should not be exposed to excessive heat, such as sunshine, heat registers, or fire.*
- *Battery chemicals can cause a rash. If the batteries leak, clean the battery compartment with a cloth. If chemicals touch your skin, wash immediately.*

MAINTENANCE & SAFETY

- Place the unit on a hard and flat surface so that the unit does not tilt.
- Do not expose the unit to excessive humidity, rain, sand or excessive heat caused by heating equipment or direct sunlight.
- Do not cover the unit. Adequate ventilation to prevent heat build-up.
- To clean the set, use a soft dry cloth. Do not use any cleaning agents containing alcohol, ammonia, benzene or abrasives as these may harm the cabinet.



TROUBLESHOOTING

If a fault occurs, it is important you first check the points listed below before taking the unit for repair. If you are unable to remedy a problem by following these hints, consult your dealer or service center.

WARNING: no circumstances should you try to repair the unit yourself, as this will invalidate the warranty.

No Sound / Power

- **Volume not adjusted**
Adjust the VOLUME
- **Battery is Empty**
- Connect the power cord for charging

No reaction to operation of any of the controls

- **Electrostatic discharge**
Switch off the unit. Connect it after a few seconds

TECHNICAL SPECIFICATIONS

TECHNICAL SPECIFICATIONS	
GENERAL	
Power Requirement	AC: 100-240V, 50/60Hz
Power consumption	100W
Battery / Working time*	Lead-acid, 7500mAh / Aprox. 5,5h on Max / 13,5h on moderate volume
Dimensions	Approx. 310 mm(D)x295mm(W)x715mm(H)
Operation temperature	+5°C - +35°C
RECEIVER SECTION	
FM Tuning Range	FM: 87.5-108 MHz
BT Range	2402-2480 MHz, Max Antenna gain: 2.81dBi, Range up to 10m***
AUDIO SECTION	
Output Power	Maximum 100 Watt RMS, 40Hz-18kHz, SNR >65dB
Speakers	Bass: 2x210mm, Tweeter: 2x62mm
ACCESSORIES	
Instruction Booklet	1
AC Power cable	1
Remote controller	1
Two Wireless Microphones	1

* *Design and specifications subject to change without notice.*

** *Working battery time is aproximative; It depends about room temperature, battery condition and how unit is use.*

*** *Bluetooth range is affected by walls, obstructions, and movement. For optimal performance, place the product in your room at line of sight, so it is unaffected by walls, furniture, etc.*

Disposal of Waste Electrical & Electronic Equipment



This symbol on the product(s) and / or accompanying documents means that used electrical and electronic products should not be mixed with general household waste. For proper treatment, recovery and recycling, please take this product(s) to designated collection points where it will be accepted free of charge. Alternatively, in some countries you may be able to return your products to your local retailer upon purchase of an equivalent new product. Disposing of this product correctly will help save valuable resources and prevent any potential negative effects on human health and the environment, which could otherwise arise from inappropriate waste handling. Please contact your local authority for further details of your nearest designated collection point. Penalties may be applicable for incorrect disposal of this waste, in accordance with your national legislation.

Disposal of waste batteries



Check local regulations for disposal of waste batteries or call your local customer service in order to get instructions on the disposal of old and used batteries. The batteries in this product should not be disposed of with household waste. Be sure to dispose of old batteries in special places for disposal of used batteries that are found in all retail shops where you can buy batteries.

EU Declaration of Conformity

This device is manufactured in accordance with the applicable European standards and in accordance with applicable RED Directives 2014/53/EU and Regulations. The full text of the EU declaration of conformity is available at the following internet address: www.msan.hr/dokumentacijaartikala



POŠTOVANI!

Zahvaljujemo na kupnji Vivax uređaja i nadamo se da ćete biti zadovoljni odabirom. Ako u jamstvenom roku bude potreban popravak proizvoda, molimo savjetujte se sa ovlaštenim prodavačem koji Vam je proizvod prodao ili nas kontaktirajte na dolje navedene brojeve i adrese. MOLIMO VAS DA PRIJE UPORABE PROIZVODA PAŽLJIVO PROČITATE UPUTE PRILOŽENE UZ PROIZVOD!

JAMSTVENI LIST

VIVAX

HR

MODEL UREĐAJA

SERIJSKI BROJ

DATUM PRODAJE

BROJ RAČUNA PRODAVATELJA

POTPIS I PEČAT PRODAVATELJA

- Ovim jamstvom M SAN Grupa kao davatelj jamstva u Republici Hrvatskoj jamči besplatan popravak istog u skladu s važećim propisima i u skladu s uvjetima opisanim u ovom jamstvenom listu. Ovim jamstvom jamčimo da će predmet ovog jamstva raditi bez pogreške uzrokovane eventualnom lošom izradom ili lošim materijalom izrade. Svi, eventualno nastali, kvarovi biti će besplatno otklonjeni u ovlaštenom servisu u jamstvenom roku.
- UVJETI JAMSTVA:** Jamstveni rok počinje od dana kupnje proizvoda i traje **12 mjeseci**, osim za Vivax Imago televizore za koje jamstvo traje **24 mjeseca**.
- U slučaju kvara na proizvodu koji je predmet ovog jamstva, obvezujemo se da ćemo isti popraviti u najkraćem mogućem roku, a najkasnije u roku od 45 dana. Ako se proizvod ne može popraviti ili se ne popravi u roku od 45 dana, biti će zamijenjen novim. Jamstvo će biti produženo za vrijeme trajanja popravka.
- Jamstvo se priznaje samo uz račun o kupnji, te uz ovaj jamstveni list koji mora biti ispravno popunjen odnosno mora sadržavati datum prodaje, pečat i potpis prodavatelja.
- JAMSTVO NE OBUHVAĆA**
- Redovnu provjeru, održavanje uz zamjenu dijelova koji se troše normalnom upotrebom, prilagođavanje ili promjene za poboljšanje proizvoda za primjenu koji nisu opisane u tehničkim uputama za korištenje, osim ako je za to preinake predočena suglasnost M SAN GRUPA d.o.o.
- Jamstvo se ne priznaje u sljedećim slučajevima:**
 - Ako kupac ne predoči ispravan jamstveni list i račun o kupnji.
 - Ako se kupac nije pridržavao uputa o korištenju proizvoda.
 - Ako je proizvod otvaran, prepravljan ili popravljan od neovlaštene osobe.
 - Ako su kvarovi nastali djelovanjem više sile kao što su: udar groma, strujni udari u električnoj mreži elementarne nepogode i slično. Ako su kvarovi nastali oštećivanjem zbog nepropisane upotrebe ili nepravilnim transportiranjem. Ako je kvar nastao pogreškom u sustavu na koji je proizvod priključen.
 - Ovo jamstvo vrijedi samo za robu kupljenu u Republici Hrvatskoj i na teritoriji Rep. Hrvatske i ne mijenja zakonska potrošačka prava važeća u Republici Hrvatskoj u odnosu na ona koja propisuje proizvođač.
- Izjavu o sukladnosti i presliku izvorne Izjave sukladnosti (EU Declaration of Conformity) možete jednostavno preuzeti na našoj internetskoj stranici <http://doc.msan.hr/dokumentacijaartikala/>

Naziv tvrtke davatelja jamstva:

M SAN GRUPA d.o.o., Dugoselska ulica 5, 10372 Rugvica, Tel 01/3654-961

CENTRALNI SERVIS: MR servis d.o.o, Dugoselska ulica 5,10370 Rugvica

Tel: +385 1 640 1111 Fax: +385 1 365 4982 E-mail za opće upite: info@mrservis.hr,

E-mail za prodajne upite: prodaja@mrservis.hr, Web: www.mrservis.hr

DATUM PRIMITKA
UREĐAJA NA SERVIS

DATUM POPRAVKA

DATUM PRIMITKA
UREĐAJA NA SERVIS

DATUM POPRAVKA

DATUM PRIMITKA
UREĐAJA NA SERVIS

DATUM POPRAVKA

POPIS SERVISNIH MJESTA

VIVAX

HR

Grad	Servis	Adresa	Telefon	E-mail
Bjelovar	Koda d.o.o.	Vladimira Nazora 14	043 225 245	servis@koda.hr
Čakovec-Donja Dubrava	RTV ser. i prodaja Slavko Pongrac	Zagrebačka 6	040 688 188	slavko.pongrac@ck.t-com.hr
Donji Miholjac	Elektronik centar Menges	Kolodvorska 47	031 632 640	e.c.menges@os.t-com.hr
Dubrovnik	RADAN elektronik centar d.o.o.	Obala Pape Iv. Pavla II17	020 321 500	radanelektronikcentar@gmail.com
Dubrovnik	Barović best d.o.o.	Nikole Tesle 16	020 356 199	barovic.servis@email.htnet.hr
Dugo Selo-Rugvica	MR Servis d.o.o.	Dugoselska cesta 5	01 6401 111	info@mrsevis.hr
Đakovo	Chip-electro	Stjepana Radića 16	031 811 385	obrt.chip@optinet.hr
Karlovac	Elektroničarski RTV servis	Dr. Vladka Mačeka 5	047 614 844	servis.marić2@email.t-com.hr
Karlovac	Servis kućanskih aparata	Šulekova 12	047 413 399	servis-kucanskih-aparata@ka.t-com.hr
Koprivnica	Servis Doleneć	Ivana Generalića 3	048 621 966	servis.doleneć@gmail.com
Krapina	Audio-tv-video servis Jurinjak	Trg S.Radića 6	049 371 396	jurinjak.servis@gmail.com
Makarska	Dioda d.o.o.	Ante Starčevića 85	021 611 913	info@dioda.hr
Našice	Elkon - servis	Vinogradska 9	031 615 090	servis@elkon-servis.hr
Nova Gradiška	RTV servis Brajković	Strossmayerova 21	035 361 423	rtv-mehanicar-brajkovic@sb.t-com.hr
Novska	AVS RTV – SERVIS	Osječka 80	044 601 324	ivan.humljan@sk.t-com.hr
Ogulin	Elektronički obrt TV servis	Žegar 8/4	091 510 6777	damir.lovinicki@ka.t-com.hr
Osijek	RTV ser elektronika Madecki	Marina Divalta 68	031 580 723	ivan.madecki@gmail.com
Popovača	Elektro-lvatek d.o.o.	Ulica Ruža 8	044 679 394	elektro-ivatek@sk.t-com.hr
Pula	HI-TECH	43.Istarske divizije14	098 729 299	hitech.servis@gmail.com
Rijeka	Elektronika Slaviček	Krasica 281/a	051 371 185	slavicek@net.hr
Samobor	Muneris d.o.o.	J.Jelačića 128	01 3366 931	domagoj.reder@muneris.hr
Sisak	Sorić elektronika	A.Starčevića 35	044 549 117	soric@servisi.hr
Slavonski Brod	CONSTRUO-MAT d.o.o.	Imotska 38	098 703 753	kresocnogradac@gmail.com
Split	TV Elektronik service KIKI	Vinka Draganje br. 3	021 567 964	josko.bitanga@st.t-com.hr
Trilj	Elkod	Sv.Mihovila 28	021 832 466	damir.kozina@st.t-com.hr
Varaždin	Bi-el	Primorska 20	042 350 765	zkelis@bi-el.hr
Varaždin	MARKOVIĆ obrt za el. usluge	Krešimira Filića 9	042 210 588	i.markovic@inet.hr
Vela Luka	Piccolo	41. ulica 15	020 813 218	steu-piccolo@post.t-com.hr
Virovitica	Digital video studio	Bajer 26	033 728 084	mirkode@yahoo.com
Vukovar	Elektronik	Europske unije 16	032 413 151	acoogrizovic@gmail.com
Zadar	Alta d.o.o.	Vukovarska 3c	023 327 666	alta@zd.t-com.hr
Zagreb	MR servis d.o.o. (Prikup uređaja)	Slavonska avenija 26/4 (ulaz s bočne strane označen s "MR Servis")	Radno vrijeme: Pon-Pet 8:00-16:00	
Zaprešić	Elektronika Škrobot	Nova ulica 29	01 3319 009	marijoskrobot@gmail.com
Zlatar	Elektronika Varga	Zagrebačka 24	049 466 114	elektronika.varga@gmail.com

POŠTOVANI!

Zahvaljujemo Vam na kupovini Vivax proizvoda i nadamo se da ćete biti zadovoljni izborom.

MOLIMO VAS DA PRE UPOTREBE PROIZVODA PAŽLJIVO PROČITATE TEHNIČKU DOKUMENTACIJU I DA SE PRILIKOM UPOTREBE PRIDRŽAVATE PRILOŽENIH UPUTSTAVA

IZJAVA O SAOBRAZNOSTI

VIVAX

SR

OSNOVNI PODACI O PROIZVODU (Popunjava prodavac)

MODEL UREĐAJA	
SERIJSKI BROJ	
DATUM PRODAJE	
BROJ RAČUNA / FISKALNOG ISEČKA	
POTPIS I PEČAT PRODAVCA	

PRAVA POTROŠAČA NA OSNOVU ZAKONA O ZAŠTITI POTROŠAČA I NESAOBRAZNOSTI PROIZVODA

U skladu sa članom 49 Zakona o zaštiti potrošača ("Sl.glasnik RS" br.88/2021) roba je saobrazna ako:

- Odgovara opisu koji je dao prodavac i ako ima svojstva robe koju je prodavac pokazao potrošaču kao uzorak ili model,
- Ima svojstva potrebna za naročitu upotrebu za koju je potrošač nabavlja, a koja je bila poznata prodavcu ili mu je morala biti poznata u vreme zaključenja ugovora, te ako ima svojstva potrebna za redovnu upotrebu robe iste vrste,
- Po kvalitetu i funkcionisanju odgovara onome što je uobičajeno kod robe iste vrste i što potrošač može osnovano da očekuje s obzirom na prirodu robe i javna obećanja o posebnim svojstvima robe data od strane prodavca, proizvođača ili njihovim predstavnika, naročito ako je obećanje učinjeno putem oglasa ili na ambalaži robe.

Ako isporučena roba nije saobrazna ugovoru (član 51 Zakona o zaštiti potrošača), potrošač ima pravo da zahteva od prodavca da otkloni nesaobraznost, bez naknade, opravkom ili zamenom, odnosno da zahteva odgovarajuće umanjjenje cene ili da raskine ugovor u pogledu te robe.

Potrošač, na prvom mestu, može da bira između zahteva da se nesaobraznost otkloni opravkom ili zamenom.

Ako otklanjanje nesaobraznosti u skladu sa stavom 2. ovog člana, nije moguće ili ako predstavlja nesrazmerno opterećenje za trgovca, potrošač može da zahteva umanjjenje cene ili da izjavi da raskida ugovor.

Ne srazmerno opterećenje za trgovca u smislu stava 3. ovog člana, javlja se ako u poređenju sa umanjnjem cene i raskidom ugovora, stvara preterane troškove, uzimajući u obzir:

- 1) Vrednost robe koju bi imala da je saobrazna ugovoru;
- 2) Značaj saobraznosti u konkretnom slučaju;
- 3) Da li se saobraznost može otkloniti bez značajnijih neugodnosti za potrošača.

Potrošač ima pravo da zahteva zamenu, odgovarajuće umanjjenje cene ili da raskine ugovor zbog istog ili drugog nedostatka saobraznosti koji se posle prve opravke pojavi, a ponavna opravka je moguća samo uz izričitu saglasnost potrošača.

Svaka opravka ili zamena se mora izvršiti u primerenom roku i bez značajnijih neugodnosti za potrošača, uzimajući u obzir prirodu robe i svrhu zbog koje ju je potrošač nabavio.

Sve troškove koji su neophodni da bi se roba saobrazila ugovoru, a naročito troškovi rada, materijala, preuzimanja i isporuke, snosi trgovac.

Potrošač ima pravo da raskine ugovor, ako ne može da ostvari pravo na opravku ili zamenu, odnosno ako trgovac nije izvršio opravku ili zamenu u primerenom roku ili ako trgovac nije izvršio opravku ili zamenu bez značajnijih nepogodnosti za potrošača.

Ako se nesaobraznost pojavi u roku od šest meseci od dana prelaska rizika na potrošača, potrošač ima pravo da bira između zahteva da se nesaobraznost otkloni zamenom, odgovarajućim umanjnjem cene ili da izjavi da raskida ugovor.

Ako se nesaobraznost pojavi u roku od šest meseci od dana prelaska rizika na potrošača, otklanjanje nesaobraznosti moguće je opravkom uz izričitu saglasnost potrošača.

Potrošač ne može da raskine ugovor ako je nesaobraznost robe neznatna. Prava navedena u stavu 1. ovog člana, ne utiču na pravo potrošača da zahteva od trgovca naknadu štete koja potiče od nesaobraznosti, u skladu sa opštim pravilima o odgovornosti za štetu.

Prodavac je odgovoran za nesaobraznost robe ugovoru koja se pojavi u roku od dve godine od dana prelaska rizika na potrošača.

Ako nesaobraznost nastane u roku od šest meseci od dana prelaska rizika na potrošača, pretpostavlja se da je nesaobraznost postojala u trenutku prelaska rizika, osim ako je to u suprotnosti sa prirodom robe i prirodom određene nesaobraznosti.

Potrošač može da izjavi reklamaciju usmeno na prodajnom mestu gde je roba kupljena, odnosno drugom mestu koje je određeno za prijem reklamacija, telefonom, pisanim putem, elektronskim putem, odnosno na trajnom nosaču zapisa, uz dostavu računa na uvid ili drugog dokaza o kupovini (kopija računa, slip i sl.)

Prodavac je dužan da potrošaču izda pisanu potvrdu ili elektronskim putem potvrdi prijem reklamacije, odnosno saopšti broj pod kojim je zavedena njegova reklamacija u evidenciji primljenih reklamacija.

Prodavac je dužan da bez odlaganja, a najkasnije u roku od osam dana od dana prijema reklamacije, pisanim ili elektronskim putem odgovori potrošaču na izjavljenu reklamaciju. Odgovor prodavca na reklamaciju potrošača mora da sadrži odluku da li prihvata reklamaciju, izjašnjenje o zahtevu potrošača i konkretan predlog i rok za rešavanje reklamacije. Rok ne može da bude duži od 15 dana, odnosno 30 dana za tehničku robu i nameštaj, od dana podnošenja reklamacije.

Prodavac je dužan da postupi u skladu sa odlukom, predlogom i rokom za rešavanje reklamacije, ukoliko je dobio prethodnu saglasnost potrošača.

Rok za rešavanje reklamacije prekida se kada potrošač primi odgovor prodavca iz stava 9. člana 55 Zakona o zaštiti potrošača i počinje da teče iznova kada prodavac primi izjašnjenje potrošača. Potrošač je dužan da se izjasni na odgovor prodavca najkasnije u roku od tri dana od dana prijema odgovora prodavca. Ukoliko se potrošač u propisanom roku ne izjasni, smatraće se da nije saglasan sa predlogom prodavca.

Ukoliko prodavac iz objektivnih razloga nije u mogućnosti da udovolji zahtevu potrošača u roku koji je dogovoren, dužan je da o produžavanju roka za rešavanje reklamacije obavesti potrošača i navede rok u kome će je rešiti, kao i da dobije njegovu saglasnost, što je u obavezi da evidentira u evidenciji primljenih reklamacija. Produžavanje roka za rešavanje reklamacija moguće je samo jednom.

Ukoliko prodavac odbije reklamaciju, dužan je da potrošača obavesti o mogućnosti rešavanja spora vansudskim putem i o nadležnim telima za vansudsko rešavanje potrošačkih sporova.

Nemogućnost potrošača da dostavi prodavcu ambalažu robe ne može biti uslov za rešavanje reklamacije niti razlog za odbijanje otklanjanja nesaobraznosti. Trgovac je dužan da Vam odmah, a najkasnije u roku od osam dana od prijema reklamacije odgovori na podneti zahtev i predloži rešavanje reklamacije u skladu sa važećim zakonom.

Ukoliko prodavac usmeno izjavljenu reklamaciju reši u skladu sa zahtevom potrošača prilikom njenog izjavljivanja, nije dužan da potrošaču dostavi potvrdu o primljenoj reklamaciji niti da dostavlja odgovor na reklamaciju.

Uvoznik i distributer: KIM-TEC d.o.o. Beograd, MB 17586491

Viline Vode bb, Slobodna zona Beograd L12/3, Beograd

OBAVEZE POTROŠAČA

1. Da se pridržava priloženog uputstva za upotrebu i pravilnika o upotrebi proizvoda.
2. Da se eksploatacija uređaja vrši u skladu sa uputstvima navedenim u pripadajućoj tehničkoj dokumentaciji.
3. Da obezbedi odgovarajuće uslove u kome će uređaj biti smešten:
 - temperatura vazduha od 10°C do 40°C.
 - Relativna vlažnost vazduha od 10 do 90%
 - Zaštita od direktnog sunčevog zračenja
 - Zaštita od prašine i kondenzacije
 - Zaštita od raznih vrsta elektromagnetnih zračenja
4. Da obezbedi stabilan izvor mrežnog napajanja (varijacije napona max. 10%, varijacije učestanosti max. 30%).
5. Da obezbedi uzemljenju elektroinstalaciju kako bi se izbegle razlike potencijala.
6. Da po mogućnosti sačuva i dostavi priloženu tehničku dokumentaciju u roku trajanja reklamacionog roka.
7. Da instalaciju / servis proveri isključivo ovlašćenim licima kao i da pazi da ne ošteti kontrolnu nalepnicu.

IZJAVA UVOZNIKA / DISTRIBUTERA

1. Proizvodni imaju propisane, odnosno deklarirane karakteristike kvaliteta.
2. Proizvod će ispravno funkcionisati ako se korisnik pridržava uputstva iz priložene tehničke dokumentacije.
3. Trgovac je dužan da vodi računa o ispravnom popunjavanju i overi osnovnih podataka o proizvodu iz ovog lista.
4. Proizvođači definišu kao potrošni materijal proizvode / delove proizvoda kao što su toneri, ketridži, glave ink jet štampača, valjci za povlačenje, mehanizam za transport papira, baterije, lampice i sve ostalo slično navedenom, a shodno izjavi proizvođača.

DATUM PRIJEMA UREĐAJA NA SERVIS
DATUM POPRAVKE
DATUM PRIJEMA UREĐAJA NA SERVIS
DATUM POPRAVKE

Centralni servis: **KIM-TEC d.o.o., Viline vode bb, Slob. zona Bg, Beograd**
Tel: 011/33 13 568 E-mail: servis@kimtec.rs

Mesto	Servis	Adresa	Telefon
Arandelovac	TD Electronic	Kralja Petra I bb	034/715-445 063/639-428
Bačka Palanka	Eltim TV servis	Svetozara Miletića 131	060/1324-919
Bečej	Televideo	Svetozara Miletića 31	063/83 45 399
Blace	TV Servis MIKI	Radoša Jovanovića Selje br. 3	063/376-991
Čačak	Spektar kolor 72	Stoje Tošić bb	032/320-025
Čačak	NIK Elektronik	Čačanski partizanski odred lok.7	060/5009-949
Feketić	TZR RTV Purucki	Lenjinova 8a	060/073 06 83
Gornji Milanovac	Dioda	Kursulina 47	064/122 01 79
Indija	SZTR Sima R	Kralja Petra I 44	064/123 86 06
Jagodina	RTV servis Aleksandar	Stevana Prvovenčanog BB	035/245-570
Kikinda	Karanović	Zmaj Jovina 2	063/772 00 16
Knjaževac	Univerzum	Karađorđeva 40	069/730 535
Kragujevac	Fokus	Ljubiše Bogdanovića 14	034/323-949 065/314 40 04
Kraljevo	ETC servis	Dimitrija Tucovića 10, lok.13	036/334-517
Kruševac	Elektron TV servis	Stojana Miloševića 6	037/421-792
Leskovac	TNT	Južnomoravskih brigada 156 B3 L8	016/223-789
Leskovac	KATALOG DOO	Stepe Stepanovića 3	016/213-312
Loznica	Central service doo	Prote Smiljanića 52	015/319-530 063/346-222
Loznica	SERVIS MARJANOVIĆ	Vojvode Putnika 11	015/877 865
Loznica	Tehno elektronik	Bulevar Dositeja Obradovića 4	062/938 31 23
Niš	Ekran RTV servis	Đerdapska 63	018/530-525
Niš	N servis	Srđana Aleksića 11a	018/452-4072
Novi Pazar	Ma elektronik	1.maj 146	063/714-7476
Novi Pazar	Win soft	8.mart 66	063/377-317
Novi Sad	HT SERVICE NS 021	Mikole Kočiša 44	021/425-391
Novi Sad	Spektar	Branimira Ćosića 23	021/477-8044
Obrenovac	TV Servis Pionir	Cara Lazara 1 lokal 54	011/872-1386 063/869-0256
Obrenovac	TV Servis Obrenovac	Kralja Milutina 23B	061/144 64 42
Padina	Decibel	4 Dolna Dolina	013/667-303
Pančevo	Bundalo	Đerdapska 16	013/371-530
Paraćin	z.r. "Eismd"	Kralja Milutina 16	035/573-639
Požarevac	SR AVS	Kosančićeva 23 - 2	012/556-188 063/607-175
Požega	RTV Servis ČEKIĆEVIĆ	Kralja Petra br. 82	060/6017-677
Prijepolje	Servis ELEKTRONIKA	STADION 9	062/488-330
Prokuplje	Solon	Kruševačka 10	027/325-466
Smederevo	Nedeljko Elektronik	Miloša Velikog 9	026/4622-001
Sombor	Megatroni	Gruje Dedića 24	025/440-440

Sombor	RTV Video servis Križan	Vladike Nikolaja 16	064/172 97 28
Sremska Mitrovica	TV ELEKTRONIKA Miroslav Šević pr	Kralja Petra Prvog 46	022/611-411 061/67 37 152
Stara Pazova	Sistem plus	Zmaj Jovina 15	060/660 68 91
Subotica	WM servis	Ruzmarina 2 ; PJ Frankopanska 36	024/523-765
Subotica	City RTV	Zrinjskog i Frankopana 36	064/910-248
Subotica	Elektromax shop-servis	Stevana Filipovića 51	024/557-947
Šabac	Central service doo	Prote Smiljanića 52	015/319-530
Šabac	Digipro doo	Jele Spiridonović Savić 22	015/300-450 015/300-451
Šid	SPIN	Cara Dušana 65	022/715-282
Ub	Omega elektronik	Milana Munjasa 48	014/411-936
Užice	Radio elektro	Nikole Pašića 39	031/512-796
Valjevo	TV servis Spasojević	Hajduk Veljkova 4	014/220-343
Vranje	Servis Tehnika	Cara Dušana 13	017/420-033
Vršac	Spektar	Nikite Tolstoja 49	013/838-961
Zaječar	Electron	Ljube Nešića 88	019/424-946
Zrenjanin	INN elektronik	Slobodana Bursaća br 2	023/510-644

POŠTOVANI!

Zahvaljujemo na kupnji Vhrax uređaja i nadamo se da ćele biti zadovoljni odabirom. Ako u garantnom roku bude potreban!

GARANTNI LIST**VIVAX****BiH**

MODEL
SERIJSKI BROJ
DATUM PRODAJE
BROJ RAČUNA
PRODAVATELJ
POTPIS I PEČAT PRODAVATELJA

GARANCIJSKA IZJAVA

1. Ovom garancijom garantira proizvođač proizvoda, preko KIM TEC d.o.o., kao uvoznika i davatelja garancije u Republici Bosni i Hercegovini besplatan popravak istog u skladu s važećim propisima i u skladu s uvjetima opisanim u ovom garantnom listu. Ovom garancijom garantiramo da će predmet ove garancije raditi bez greške uzrokovane eventualnom lošom izradom i lošim materijalom izrade. Svi eventualno nastali kvarovi biti će besplatno otklonjeni u ovlaštenom servisu u garantnom roku.

UVJETI GARANCIJE:

Garantni rok počinje teći od dana kupnje proizvoda i traje 12 mjeseci, osim za Vivax Imago televizore za koje garancija traje 24 mjeseca

- U slučaju kvara na proizvodu koji je predmet ove garancije, obavezuje se da ćemo isti popraviti u najkraćem mogućem roku, a najkasnije u roku od 30 dana. Ako se proizvod ne može popraviti ili se ne popravi u roku od 30 dana, biti će zamijenjen novim. Ako popravak proizvoda traje duže od 10 dana, garancija se produljuje za vrijeme trajanja popravka.
- Garancija se priznaje samo uz račun o kupnji, te uz ovaj garantni list koji mora biti ispravno popunjen odnosno mora sadržavati datum prodaje, pečat i potpis prodavatelja.
- Davalac garancije osigurava servis i rezervne dijelove 7 godina od datuma kupnje.

GARANCIJA NE OBUHVAĆA:

- Redovnu provjeru, održavanje uz zamjenu dijelova koji se troše normalnom upotrebom. Prilagođavanje ili promjene za poboljšanje proizvoda za primjenu koji nisu opisane u tehničkim uputama za korištenje, osim ako je za te preinake predočena suglasnost KIM TEC d.o.o.
- Garancija se ne priznaje u sljedećim slučajevima:
 - Ako kupac ne predoči ispravan garantni list i račun o kupnji. Ako se kupac nije pridržavao uputa o korištenju proizvoda. Ako je proizvod otvaran, prepravljani ili popravljeni od neovlaštene osobe.
 - Ako su kvarovi na proizvodu nastali djelovanjem više sile kao što su: udar groma, strujni udar u eletoričnoj mreži, elementarne nepogode i slično. Ako su kvarovi nastali oštećenjem zbog nepropisane upotrebe ili nepravilnim transportiranjem. Ako je kvar nastao greškom u sustavu na koji je proizvod priključen.
- Ovaj garantni list ne mijenja zakonska potrošačka prava važeća u Bosni i Hercegovini u odnosu na ona koja propisuje proizvođač.

Naziv tvrtke davatelja jamstva : KIM TEC d.o.o. Poslovni Centar 96-2, 72250 Vitez,

Tel: 030/718-800, Fax: 030/718-897, e-mail: servis@kimtec.ba

EU Izjava o sukladnosti dostupna je na stranici: www.msan.hr/dokumentacija/artikala

DATUM SPREJEMA NAPRAVE V SERVIS
DATUM POPRAVILA
DATUM SPREJEMA NAPRAVE V SERVIS
DATUM POPRAVILA
DATUM SPREJEMA NAPRAVE V SERVIS
DATUM POPRAVILA

Centralni servis: KIM TEC d.o.o., Poslovni centar 96-2, 72250 Vitez

Tel: 063 690497, Fax: 030/718-897, E-mail: servis@kimtec.ba

Radno vrijeme: pon-pet: 8:30 – 17:00h

Grad	Servis	Adresa	Telefon
Banja Luka	Kod Ivica szr rtv servis	Voždovačka 7	051/301 449
Bihać	Elektronik d.o.o.	Trg Slobode 8	037/222-626
Bijeljina	Szr RTV servis TM-elektronika	Galac 140	055/207-294
Doboj	EM Elektronik.	Kralja Aleksandra 211	066/804-663
Gradiška	Perić szr s.p. Zdravko Perić	Gradiške brigade bb	051/816-238
Konjic	ZR Elektron	Varda 30	061/153-988
Sarajevo	RTV Servis EURO	Butmirska 7	033/610-000
Sarajevo	Kim Tec-Servis d.o.o.	Aleja Bosne Srebrne 34	033/773-168
Tuzla	Spektar	Stupine B6	061/149-284
Vitez	Kim Tec-Servis d.o.o.	Poslovni centar 96-2	033/718-844

POŠTOVANI!

Zahvaljujemo na kupovini Vivax uređaja i nadamo se da ćete biti zadovoljni izborom. Ako u periodu u kojem imate pravo na reklamaciju bude potreban popravak proizvoda, molim savetujte se sa ovlašćenim prodavačem koji Vam je proizvod prodao i/ili nas kontaktirajte na dolje navedene brojeve i adrese. **MOLIMO VAS DA PRIJE UPOTREBE PROIZVODA PAŽLJIVO PROČITAJTE TEHNIČKU DOKUMENTACIJU I UPUTSTVA KOJA SU PRILožENI UZ PROIZVOD!**

IZJAVA O SAOBRAZNOSTI**VIVAX****CG****MODEL UREĐAJA****SERIJSKI BROJ****DATUM PRODAJE****BROJ RAČUNA PRODAVCA****POTPIS I PEČAT PRODAVCA**

1. Ovom izjavom o saobraznosti proizvođač proizvoda, preko KIM TEC CG d.o.o., kao uvoznika i davaoca prava u Crnoj Gori besplatan popravak istog u skladu s vazećim propisima i u skladu s uslovima opisanim u ovoj izjavi o saobraznosti. Ovom izjavom o saobraznosti ističemo da će predmet ovog prava raditi bez greške uzrokovane eventualnom lošom izradom i lošim materijalom izrade. Svi eventualno nastali kvarovi biće besplatno otklonjeni u ovlašćenom servisu u predviđenom roku za reklamaciju.

2. USLOVI REKLAMACIJE: Rok za reklamaciju počinje teći od dana kupovine proizvoda i traje 24 mjeseca.

3. U slučaju kvara na proizvodu koji je predmet reklamacije, obavezuje se da ćemo isti popraviti u najkraćem mogućem roku, a najkasnije u roku od 15 dana. Ako se proizvod ne može popraviti ili se ne popravi u roku od 15 dana, biće zamijenjen novim.

4. Pravo na reklamaciju se priznaje uz fiskalni račun o kupovini, ili uz ovu izjavu o saobraznosti koji mora biti ispravan popunjen odnosno mora sadržati datum prodaje, pečat i potpis prodavca.

5. Davalac izjave o saobraznosti osigurava servis i rezervne djelove 7 godina od datuma kupovine.

6. PRAVO NA REKLAMACIJU NE OBUHVATA

Redovnu provjeru, održavanje uz zamjenu dijelova koji se troše normalnom upotrebom. Prilagođavanje ili promjene za poboljšanje proizvoda za primjenu koje nijesu opisane u tehničkim uputstvima za korišćenje, osim ako je za te promjene predočena saglasnost KIM TEC CG d.o.o.

7. PRAVO NA REKLAMACIJU SE NE PRIZNAJE U SIJEDEĆIM SLUČAJEVIMA:

- Ako kupac ne priloži ispravan reklamni list ili račun o kupovini.
- Ako se kupac nije pridržavao uputstva o korišćenju proizvoda.
- Ako je proizvod otvaran, prepravljn ili popravljan od neovlaštene osobe.
- Ako su kvarovi na proizvodu nastali djelovanjem više sile kao što su: udar groma, strujni udaru u električnoj mreži elementarne nepogode i slično.
- Ako su kvarovi nastali oštećivanjem zbog nepropisane upotrebe ili nepravilnim transportovanjem.
- Ako je kvar nastao greškom u sistemu na koji je proizvod priključen.

Ova izjava o saobraznosti ne mijenja zakonska potrošačka prava važeća u Crnoj Gori u odnosu na ona koja propisuje proizvođač. **Naziv davaoca izjave o saobraznosti:** Kim Tec CG d.o.o., Čemovsko polje bb, 81000 Podgorica, Crna Gora

CENTRALNI SERVIS (CALLCENTAR): Kim Tec CG d.o.o., Čemovsko Polje bb, 81000 Podgorica

Tel: 020/608-251, E-mail za upite: servis@kimtec-cg.com

DATUM PRIJEMA UREĐAJA U SERVIS**DATUM POPRAVKE****DATUM PRIJEMA UREĐAJA U SERVIS****DATUM POPRAVKE****DATUM PRIJEMA UREĐAJA U SERVIS****DATUM POPRAVKE**

ПОЧИТУВАНИ!

Ви благодариме што купивте уред на VIVAX и се надеваме дека сте задоволни со изборот. Доколку во текот на гарантниот рок сејавишлреба од поправка на производот, побарајте совет од продавачот кој ви го продал производот или контактирајте со нас на долунаведените броеви и адреси. ВЕ МОЛИМЕ ПРЕД УПОТРЕБА НА ПРОИЗВОДОТ ВНИМАТЕЛНО ДА ГИ НРОЧИТАТЕ УПАТСТВОТА ПРИЛОЖЕНИКОН ПРОИЗВОДОТ!

ГАРАНТЕН ЛИСТ

VIVAX

МК

МОДЕЛ НА УРЕД

СЕРИСКИ БРОЈ

ДАТУМ НА ПРОДАЖБА

БРОЈ НА СМЕТКА

НАПРОДАВАЧОТ

ПОТПИС И ПЕЧАТ НА ПРОД.

1. Со оваа гаранција производителот на производот, преку ПАКОМ КОМПАНИ д.о.о.е.л како увтаник и извршител на гаранцијата во Република Македонија, гарантира бесплатна шшравка согласно важечките прописи и условите наведени во овој гарантен лист. Со оваа гаранција Ви гарантираме дека предметот на гаранцијата ќе работи без грешки предизвикани од можно лоша изработка и употреба на лонш материјал и заизработка. Ситевакви дефекти ќеби дат бесплатно поправенво овластениот сервисво гарантниотрок.

ГАРАНТНИ УСЛОВИ:

- Гарантниот рок започнува да тече од денот на купувањето на производот и трае **12 месеци** освен за **телевизорите** за кои гаранцијата трае **24 месеци**
- Во случај на појава на дефект кај производот кој е предмет на оваа гаранција се обврзуваме дека ќе го поправиме во најкраток можен рок, а најдоцна во рок од 30 работни дена. Ако производот не може да се поправи или не биде поправен во рок од 30 работни дена ќе биде заменет со нов. Ако понравката на производот трае подолго од 10 дена, гаранцијата се продолжува за времетраење од 30 дена од денот на поправката.
- Гаранцијата се признава само со нриложување сметка за купување и со овој гарантен лист кој мора да биде исхранво пополниет од продавачот односно мора да ш содржи датумот на продажба, печат и нотпис на продавачот.
- Извршителот на гаранцијата обезбедува сервис и резервни делови 5 години од датумот на производство.

ГАРАНЦШТА НЕ ОПФАКА:

- Редовни проверки, одржување и замена на нотрошни материјали. Прилагодувања или нромени за подобрување на производот за намени кои не се онишани во техничките упатства за употреба, освен ако за тие промени не се согласил увозникот ПАКОМ КОМПАНИ д.о.о.е.л

ГАРАНЦИЈАТА НЕ СЕ ПРИЗНАВА ВО СЛЕДНИВЕ СЛУЧАИ

- Ако купувачот не нриложи исправен гарантен лист и сметка.
- Ако купувачот не се придржувал до упатствата за употреба на производот.
- Ако производот бил отворан, преправан или поправан од неовластени лица.
- Ако дефектите кај прошводот биле предизвикани од виши сили, како удар од гром, струен удар во електричната мрежа, елементарни непогоди и сл.
- Ако дефектите настанале поради непрописна употреба или неправилен транспорт.
- Ако дефектот настанал поради грешка на системот кон кој бил приклучен производот.

Оваа гаранција не гн менува законските законските права кои што важат во Република Македонија во однос на правата што ги пропишува роизвод.

Изјава: Потрошувачот ги има законските права кои произлегуваат од националното законодавство кое ја регулира продажбата на производите и дека овие рава не се загрозени со гаранцијата.

Централен сервис: ПАКОМ КОМПАНИ д.о.о.е.л, ул Јадранска магистрала бр.12, 1000 Скопје
Тел.02 3202 800, Факс: 02 3202 892 www.pakom.com.mk, www.vivax.com

ДАТУМ НА ПРИЕМ НА
УРЕДОТ ВО СЕРВИС

ДАТУМ НА ПОПРАВАЊЕ

ДАТУМ НА ПРИЕМ НА
УРЕДОТ ВО СЕРВИС

ДАТУМ НА ПОПРАВАЊЕ

ДАТУМ НА ПРИЕМ НА
УРЕДОТ ВО СЕРВИС

ДАТУМ НА ПОПРАВАЊЕ

СПИСОК НА СЕРВИСИ

VIVAX

МК

Централен сервис: ПАКОМ КОМПАНИ д.о.о.е.л, ул Јадранска магистрала бр.12
1000 Скопје
Тел.02/3202 893, Факс: 02/3202 892,
www.pakom.com.mk, www.vivax.com

Град	Сервис	Адреса	Телефон
Скопје	Виком Електроник	бул.АСНОМ 54	02 2434 083
Штип	ТВА ЈТД	Сутјеска бб	078 388 029
Струмица	Нец Електрон	Методи Митевски-Брицо 17	075 489 456
Гевгелија	Епром	С.М. Данко 68	078 238 011
Прилеп	Сервис Зоки	Андон Слабејко бб	048 410 027
Кочани	Топтроникс	Иво Лола Рибар 20	078 213 169
Куманово	Електро Пионир	лок. Табакана бр.12	075 699 298
Кичево	Дигитал М Електроникс	Блок Ламели 188	078 234 525
Битола	Тринитрон	нас. Кпаница лам. А4	047 227 236
Свети Николе	Славче Електроник	Карпошева 86	078 386 206
Гоставар	РТВ Сервис Електроник	Тоде Богданоски 57	070 229 622
Охрид	Рит Електроника	Туристичка 44а	046 261 281
Струга	Мако Сервис	Јово Стефаноски Риле 9а	070 488 370

TË NDERUAR BLERËS!

Faleminderit për blerjen tuaj dhe shpresoj seju do të jenë të kënaqur me përzgjedhjen. Nëse periudha e garancionit është e nevojshme për të riparuar produktin, ju lutem konsultohuni me shitësin Apo me me përonin i ciljua shet produktin tone JU LUTEM LEXONI ME KUJDESPARAPËRDORIMITPRODUKTIT DOKUMENTET TEKNIKE DHE MANUALET CILAT JANË VENDOSUR NË KUTI!

FLETGARANÇIONI

VIVAX

MK-AL

EMRI PRODUKTU

LLOJI DHE MODELI

PRODHUESI

EMËRTIMI APO EMRI I SHITËSIT

NUMRI SERIAL

VULA: NËNSHKRIMI I PËRSONIT

1. Me këtë garanci, prodhuesi i produktit, përmes PAKOM KOMPANI d.o.o.e.l. si kontraktues dhe zbatues i garancisë në Republikën e Maqedonisë, garanton riparim falas në përputhje me rregulloret në fuqi dhe kushtet e specifikuara në këtë fletë garancie. Me këtë garanci, ne garantojmë që lënda e garancisë do të funksionojë pa gabime të shkaktuara nga punimi i mundshëm i dobët dhe përdorimi i materialit dhe punimit të gjatë. Të gjitha këto defekte do të riparohen pa pagesë nga shërbimi i autorizuar gjatë periudhës së garancisë.

KUSHTET E GARANCISË:

- Periudha e garancisë fillon nga dita e blerjes së produktit dhe zgjat 12 muaj me përjashtim të televizorëve për të cilët garancia zgjat 24 muaj.
- Në rast të një defekti në produktin që i nënshtrohet kësaj garancie, ne marrim përsipër ta riparojmë atë sa më shpejt të jetë e mundur dhe më së voni brenda 30 ditëve pune. Nëse produkti nuk mund të riparohet ose nuk riparohet brenda 30 ditëve të punës, ai do të zëvendësohet me një të ri. Nëse sjellja e produktit zgjat më shumë se 10 ditë, garancia zgjatet për një kohëzgjatje prej 30 ditësh nga dita e riparimit.
- Garancia njihet vetëm me paraqitjen e një faturë blerjeje dhe këtë kartë garancie, e cila duhet të jetë e nënshkruar siç duhet nga shitësi, pra duhet të përmbajë datën e shitjes, vulën dhe shënimin e shitësit.
- Ekzekutuesi i garancisë ofron shërbim dhe pjesë këmbimi për 5 vjet nga data e prodhimit.

GARANCIA NUK MBUSH:

- Kontrolle të rregullta, mirëmbajtje dhe ndërrim të materialeve harxhuese. Rregullime ose ndryshime për të përmirësuar produktin për qëllime që nuk janë të specifikuara në udhëzimet teknike për përdorim, përveç nëse importuesi PAKOM KOMPANI d.o.o.e.l. është pajtuar me këto ndryshime.

GARANCIA NUK NJOHET NË RASTET E MËPOSHTME

- Nëse blerësi nuk dorëzon një kartë garancie dhe faturë të vlefshme.
- Nëse blerësi nuk i është përmbajtur udhëzimeve për përdorimin e produktit.
- Nëse produkti është hapur, modifikuar ose riparuar nga persona të paautorizuar.
- Nëse defektet në kanal janë shkaktuar nga forca madhore, si rrufeja, goditja elektrike në rrjetin elektrik, aksidentet elektrike etj.
- Nëse defektet kanë ndodhur për shkak të përdorimit jo të duhur ose transportit jo të duhur.
- Nëse defekti ka ndodhur për shkak të një gabimi në sistemin me të cilin është lidhur produkti.

Kjo garanci nuk i ndryshon të drejtat ligjore ligjore që vlejnë në Republikën e Maqedonisë në lidhje me të drejtat e përcaktuara me produktin. Deklaratë: Konsumatori ka të drejta ligjore që rrjedhin nga legjislacioni kombëtar që rregullon shitjen e produkteve dhe se këto të drejta nuk cenohen nga garancia.

Servisi qendror: PAKOM KOMPANI d.o.o.e.l, rruga Jadranska Magistra 12, 1000 Shkup
Tel 02 3202 800, Faks: 02 3202 892 www.pakom.com.mk, www.vivax.com

DATA PRANIMIT PAISJES
SERVIS

DATA RIPARIMIT

DATA PRANIMIT PAISJES
SERVIS

DATA RIPARIMIT

DATA PRANIMIT PAISJES
SERVIS

DATA RIPARIMIT

SHERBEMI I AUTORIZUAR

VIVAX

MK-AL

Shërbimi qendror: PAKOM KOMPANI d.o.o.e.l, 12 Jadranska Magistrala Rr. 1000 Shkup
Tel 02/3202 893, Faks: 02/3202 892,
www.pakom.com.mk, www.vivax.com

Qyteti	Shërbimi	Adresë	Telefoni
Shkup	Vikom Elektronik	Asnom 54	02 2434 083
Shtip	TVA JTD	Sutjeska nn	078 388 029
Strumicë	Nec Elektron	Metodi Mitevski - Brico 17	075 489 456
Gjevgjeli	Eprom	S.M. Danko 68	078 238 011
Prilep	Servis Zoki	Andon Slabejko nn	048 410 027
Kochani	Toptroniks	Ivo Lola Ribar 20	078 213 169
Kumanovë	Elektro Pionir	Tabakana 12	075 699 298
Kërçovë	Digital M Elektroniks	Blok Lameli 188	078 234 525
Manastir	Trinitron	Klanica A4	047 227 236
Shën Nikolla	Slavche Elektronik	Karposheva 8b	078 386 206
Gostivari	RTV Servis Elektronik	Tode Bogdanoski 57	070 229 622
Ohër	Rit Elektronika	Turisticka 44a	046 261 281
Struge	Mako Servis	Jovo Stefanoski Rile 9a	070 488 370

TË NDERUAR BLERËS!

Faleminderit për blerjen tuaj dhe shpresoj se ju do të jenë të kënaqur me përzgjedhjen. Nëse periudha e garancionit është e nevojshme për të riparuar produktin, ju lutem konsultohuni me shitësin Apo me me përonin i cilijua shet produktin tone JU LUTEM LEXONI ME KUJDESPARAPËRDORIMITPRODUKTIT DOKUMENTET TEKNIKE DHE MANUALET CILAT JANË VENDOSUR NË KUTI!

FLETGARANCONI

VIVAX

KS

EMRI PRODUKTU

LLOJI DHE MODELI

PRODHUESI

EMËRTIMI APO EMRI I SHITËSIT

NUMRI SERIAL

VULA: NËNSHKRIMI I PËRSONIT

GARANCI DEKLARATA:

Kjo fletgarancion ju garanton që prodhuesi, nëpërmjet AskTec Ltd, si një importues dhe ofrues i sigurisë në Republikën e Kosovës, një riparim të lirë të njejtë në përputhje me rregullat e zbatueshme në pajtim me kushtet e përshkruara në këtë fletgarancion

KUSHTET E GARANCONIT:

1. Kjo fletgarancion, negarantojmë se ju do të jetë subjekt i kësaj punegarancisë pagabime të mundshme të shkaktuara nga mjeshteri e profesionalizuar dhe të materialit të dobët. Të gjitha gabimet mund të ndodhin ne do t korrigjohen pa pagesë në një shërbim garancion të autorizuar.

PERIUDHA EGARANCONIT.Garancioni fillon nga dita eblerjes dhe vazhdon deri 24 muaj.

2. Në rast prishjes produktit do të mbulohet nga ky garancion , zotohemi për të rregulluar njëjtin sa më shpejt të jetë e mundur, dhe jo më vonë se 45 ditë. Nëse produkti nuk mund të riparohet ose nuk riparohet brenda 45 ditëve, ajo do të zëvendësohet.

3. Nesë procedura riparimit zgjat më shumë se 10 ditë, garancioni do të shtyhet për kohëzgjatjen e riparimit.

4. Garancioni është e njohur vetëm me një faturë te shitjes, dhe me kartën e garancionit e cila duhet të plotësohet si duhet dhe duhet të përfshijë datën e shitjes, vula dhe nënshkrimi shitësit.

5. Prodhuesi ofron pjesë servisi në afat prej 7 vjetësh.

GARANCONI NUK MBULON

6. Inspektimit të rregullt, mirëmbajtjenndrrimi I pjesve hargjuese.

7. Rregullim ose ndryshim në përmirësimin e produktit për zbatimin që nuk janë përshkruar në udhëzimet tëknike për përdorim, përvec modifikime paraqitura Me pëlqimi AskTec LLC

GARANCONI NUK PRANOHEK NE KËTO RASTE :

- Nëse një klienti nuk paraqet kartën e saktë garancionit dhe faturë blerëse.
- Në qoftë se blerësi nuk përmbush udhëzimet mbi përdorimin e produktit.
- Nëse produkti është i hapur, modifikuar ose riparuar nga personi i paautorizuar.
- Nëse dështimet produktit janë shkaktuar nga forcës madhore, të tilla si rrufeja, electriciteti në fatkeqësitë e rrjetit elektrike.
- Nëse dështime shkaktuar dëme nga përdorimi i pavend ose transportit të pahijshme. Nëse defekt është një defekt në sistemin në të cilën produkti është i lidhur.

DATA PRANIMIT PAISJES
SERVIS

DATA RIPARIMIT

DATA PRANIMIT PAISJES
SERVIS

DATA RIPARIMIT

DATA PRANIMIT PAISJES
SERVIS

DATA RIPARIMIT

Ask tec d.o.o., Tahir Zajmi (Kosovatex)

10000 Prishtinë, Kosovë

Tel: +381 38 771 001, E-mail: info@asktec-ks.com

SERVISI

Tel: +381 38 771 003

Fax: +381 38 771 000

MODEL NAPRAVE	
SERIJSKA ŠTEVILKA	
DATUM IZROČITVE BLAGA	
ŠTEVILKA PRODAJALČEVEGA RAČUNA	
PRODAJNO MESTO	
PODPIS IN ŽIG PRODAJALCA	

SPOŠTOVANI! Zahvaljujemo se vam za nakup naprave in upamo, da boste s svojo izbiro zadovoljni. Če bo v garancijskem obdobju potrebno popravilo izdelka, vas prosimo, da se posvetujete s pooblaščenim prodajalcem, ki vam je izdelek prodal, ali pa nas pokličite na spodaj navedeno številko oz. nas obiščite na navedenem naslovu. **PROSIMO VAS, DA PRED UPORABO IZDELKA NATANČNO PREBERETE TEHNIČNO DOKUMENTACIJO IN PRILOŽENA NAVODILA!**

GARANCIJSKA IZJAVA

- S to garancijsko izjavo uvoznik jamči za kakovost izdelka oz. brezhibno delovanje v garancijskem roku, če ga boste uporabljali v skladu z njegovim namenom in priloženim/dsgai navodili. Proizvajalec izdelka prek ekskluzivnega uvoznika oz. zastopnika ter dajalca garancije v Republiki Sloveniji jamči brezplačno popravilo izdelka v skladu z veljavnimi predpisi in pogoji, opisanimi v tem garancijskem listu. Vse morebitne okvare bodo v garancijskem roku brezplačno odpravljene pri pooblaščenem serviserju.
- Garancijski rok začne teči z dnem nakupa izdelka in za **Vivax LED TV, Home velike gospodinjске aparate** (pralne stroje, pomivalne stroje, štedilnike in vgradno tehniko) **traja 24 mesecev**, za **Vivax Home manjše gospodinjске aparate** (vključno z mikrovalovnimi pečicami, grelci in radiatorji), **Audio i DVB-T prijarniki, Smart telefoni, Tablice pa 12 mesecev**.
- Rok za odpravo napake znaša 30 dni. Če napaka ni odpravljena v navedenem roku, proizvajalec potrošniku brezplačno zamenja blago z enakim, novim in brezhibnim blagom, razen če pred potekom roka potrošnika obvesti, da se navedeni rok podaljša na čas, ki je potreben za dokončanje popravila ali zamenjave, pri čimer se rok lahko podaljša za največ 15 dni.
- V kolikor bi se neskladnost blaga pokazala v manj kot 30 dneh od dobave blaga ima potrošnik pravico od garanta takoj zahtevati vračilo plačanega zneska.
- Če garant oz. pooblaščen serviser v zgoraj navedenem roku ne popravi ali ne zamenja blaga z novim, lahko potrošnik od garanta zahteva vračilo celotne kupnine ali zahteva sorazmerno znižanje kupnine.
- Garancija se prizna le ob predložitvi računa nakupa ter tega garancijskega lista, ki mora biti pravilno izpolnjen oziroma mora vsebovati datum prodaje, žig in podpis prodajalca.
- Čas, v katerem vam uvoznik zagotavlja servis, vzdrževanje, nadomestne dele in prikladne aparate, je vsaj 3 leta po preteku garancijskega roka.
- Prodajalec ni usposobljen za tehnično presojo glede morebitnih okvar in tako tudi ne more odločiti o zamenjavi izdelka brez mnenja pooblaščenega servisa o okvari.
- Garancija ne izključuje pravic potrošnika, ki izhajajo iz odgovornosti prodajalca za napake na blagu.
- Garancija velja samo na območju Republike Slovenije.
- V skladu s členom 16. ZVPot, garancija ne izključuje pravic potrošnikov iz naslova stvarne napake
- GARANCJA NE VKLJUČUJE:** Rednih pregledov, vzdrževanja z menjavo potrošnih delov ob normalni uporabi, prilagajanja ali spreminjanja izdelka z namenom izboljšanja ter uporabe, ki ni opisana v tehničnih navodilih za uporabo, razen, če je za te spremembe uvoznik predhodno dal soglasje.

GARANCJA NE VELJA V PRIMERIH:

Če kupec ne predloži pravilno potrjenega garancijskega lista in računa nakupa izdelka.

Če kupec ni upošteval navodil za uporabo izdelka.

Ob vsakem posegu nepooblaščenе osebe ali kakršne koli druge predelave izdelka.

V primeru okvar zaradi višje sile: udar strele, električni udar v električnem omrežju, naravne nesreče itd.

V primeru okvare zaradi nepravilne uporabe ali nepravilnega transporta.

V primeru, ko je do okvare prišlo zaradi napake v omrežju, na katerega je naprava priključena.

Izjava EU o skladnosti je na voljo na spletni strani: www.msan.hr/dokumentacija/artikala

Izdelek na trgu EU postavlja:

M SAN GRUPA d.o.o., Dugoselska ulica 5, 10372 Rugvica, Croatia

Tel: +385 1 3654-961, Fax: +385 1 365 4982

e-mail: info@mrservis.hr, prodaja@mrservis.hr, <http://www.vivax.com>

DATUM SPREJEMA NAPRAVE V SERVIS
DATUM POPRAVILA
DATUM SPREJEMA NAPRAVE V SERVIS
DATUM POPRAVILA
DATUM SPREJEMA NAPRAVE V SERVIS
DATUM POPRAVILA

SEZNAM SERVISNIH MESTA



- LED TV
- MANJŠI GOSPODINJSKI APARATI
(vključno z mikrovalovnimi pečicami, grelci in radiatorji)

NTT d.o.o.
 Štrbenkova 4, 3320 VELENJE
 Servis: Tel.03 897 39 50, E-mail. servis@ntt.si
 Web: <http://www.ntt.si/>

SerVic d.o.o.
 Trpinčeva ulica 37A, 1000 Ljubljana
 Servis: Tel. 01 601 01 50
 E-mail. info@svc.si
 Web: <http://www.servic.si>

- SMART TELEFONI, TABLICE

NTT d.o.o.
 Štrbenkova 4, 3320 VELENJE
 Servis: Tel.03 897 39 50, E-mail. servis@ntt.si
 Web: <http://www.ntt.si>

- VELIKI GOSPODINJSKI APARATI
(pralni stroji, pomivalni stroji, štedilniki in vgradna tehnika)

SerVic d.o.o.
 Trpinčeva ulica 37A, 1000 Ljubljana
 Servis: Tel. 01 601 01 50
 E-mail. info@svc.si
 Web: <http://www.servic.si>



VIVAX